

Изменение № 1 ГОСТ 9473—80 Фрезы торцовые насадные мелкозубые со вставными ножами, оснащенными пластинами из твердого сплава. Конструкция и размеры

Постановлением Государственного комитета СССР по стандартам от 29.01.82 № 363 срок введения установлен

с 01.05.82

Пункты 2, 4. Таблицы 1, 2, 5. Обозначение деталей ножей (поз. 2). Исключить черту и цифры: /002.

Пункт 2. Чертеж 2. Главный вид и исполнение 1 дополнить отверстиями, как показано на чертеже:

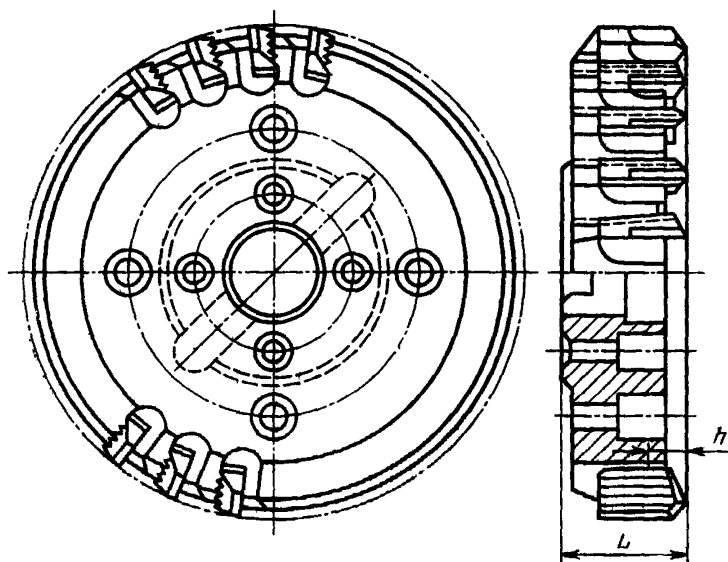

Пример условного обозначения после слов «из твердого сплава» дополнить словами: «марки ВК8».

Пункт 3. Таблица 3. Графы d_1 и l дополнить следующими размерами:

d	d_1	l
32	45	25
40	56	28

Чертеж 4. Заменить размер $R 12,7$ на $R 12,85$. Главный вид дополнить отверстиями и размером f_1 , вид сбоку дополнить отверстиями и размерами d_3 , d_4 , как показано на чертеже:

(Продолжение см. стр. 92)



Таблица 4. Исключить обозначения праворежущих и леворежущих фрез (исполнения 1): 2214—0161/001, 2214—0313/001, 2214—0162/001, 2214—0314/001 со всеми относящимися к ним размерами; таблицу 4 дополнить графами: d_3 , d_4 , f_1 ; графы d_2 , G , G_c изложить в новой редакции:

Исполнение	d_2	d_2	d_2	f_1	G	G_c
2	18	—	—	—	11,95	12,25
1	26	22	34	177,8		
2	18	—	—	—	13,38	13,68
1	26	22	34	177,8		
2	18	—	—	—		
1	34	—	—	—		
2	18	—	—	—		

Чертеж 5. Заменить обозначение размера: d_1 на d .

Пункт 5 после слов «у фрез диаметром» дополнить словом: «до».

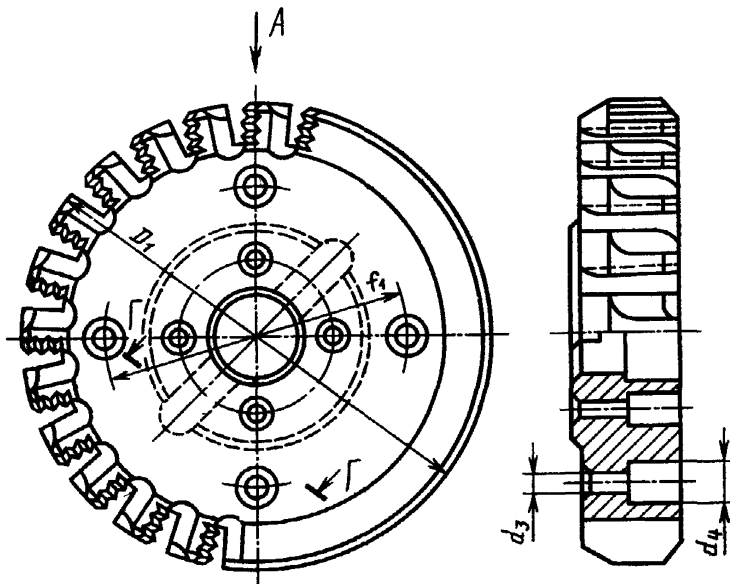
(ИУС № 5 1982 г.)