



О Т Р А С Л Е В Ы Е С Т А Н Д А Р Т Ы

## ПОДОГРЕВАТЕЛИ ПАРОВОДЯНЫЕ ТЕПЛОВЫХ СЕТЕЙ

ОСТ 108.271.105—76, ОСТ 108.101.101—76, ОСТ 108.318.103—76,  
ОСТ 108.313.101—76, ОСТ 108.540.103—76, ОСТ 108.313.102—76,  
ОСТ 108.313.103—76, ОСТ 108.313.104—76, ОСТ 108.360.101—76,  
ОСТ 108.271.106—76, ОСТ 108.369.101—76, ОСТ 108.369.102—76,  
ОСТ 108.360.102—76, ОСТ 108.369.103—76, ОСТ 108.360.103—76,  
ОСТ 108.780.102—76, ОСТ 108.271.107—76, ОСТ 108.369.104—76,  
ОСТ 108.369.105—76, ОСТ 108.389.101—76, ОСТ 108.101.102—76,  
ОСТ 108.318.104—76, ОСТ 108.318.105—76, ОСТ 108.500.101—76,  
ОСТ 108.530.101—76, ОСТ 108.794.101—76, ОСТ 108.321.106—76,  
ОСТ 108.101.103—76, ОСТ 108.101.104—76, ОСТ 108.360.104—76,  
ОСТ 108.101.105—76, ОСТ 108.360.105—76, ОСТ 108.101.106—76,  
ОСТ 108.500.103—76, ОСТ 108.101.107—76, ОСТ 108.101.108—76,  
ОСТ 108.101.109—76, ОСТ 108.540.104—76, ОСТ 108.101.110—76,  
ОСТ 108.500.102—76, ОСТ 108.101.111—76, ОСТ 108.734.101—76,  
ОСТ 108.734.102—76, ОСТ 108.734.103—76, ОСТ 108.321.107—76

Издание официальное

**РАЗРАБОТАН** Научно-производственным объединением по исследованию и проектированию энергетического оборудования им. И. И. Ползунова (НПО ЦКТИ)

Генеральный директор	<b>Н. М. МАРКОВ</b>
Заведующий отраслевым отделом стандартизации	<b>В. Л. МАРКОВ</b>
Руководители темы:	<b>Л. О. МУРЗО, М. И. ЯНКЕЛЕВИЧ</b>
Исполнители:	<b>А. М. БЕЛЯЕВА, А. Ф. ПОПОВ, З. П. ШУЛЯТЬЕВА, Н. М. ГРАЖДАНОВА</b>

**Ленинградским филиалом проектно-технологического института «Энергомонтажпроект»**

Главный инженер	<b>А. М. ШАГИН</b>
Руководитель темы	<b>В. И. ЕСАРЕВ</b>
Исполнители:	<b>Б. З. ФЕЙГИН, Р. Р. КЕЙЗЕЛЬ</b>

**ВНЕСЕН** Научно-производственным объединением по исследованию и проектированию энергетического оборудования им. И. И. Ползунова (НПО ЦКТИ)

Генеральный директор	<b>Н. М. МАРКОВ</b>
Заведующий отраслевым отделом стандартизации	<b>В. Л. МАРКОВ</b>

**ПОДГОТОВЛЕН К УТВЕРЖДЕНИЮ** Техническим управлением Министерства энергетического машиностроения

Начальник Технического управления	<b>В. П. ПЛАСТОВ</b>
Начальник отдела опытно-конструкторских и научно-исследовательских работ по котлостроению	<b>В. В. ЛЕБЕДЕВ</b>

**СОГЛАСОВАН** с Госгортехнадзором СССР

Заместитель начальника управления по котлонадзору и подъемным сооружениям	<b>А. И. МУРАЧЕВ</b>
---	----------------------

**с трестом Союзкотлокомплект**

Управляющий	<b>И. Ф. ГРИГОРЬЕВ</b>
-------------	------------------------

**с ЦПКБ Главтехмонтаж Минмонтажспецстроя**

Заместитель начальника ЦПКБ	<b>В. В. БОНДАРЕНКО</b>
-----------------------------	-------------------------

**УТВЕРЖДЕН И ВВЕДЕН В ДЕЙСТВИЕ** указанием Министерства энергетического машиностроения от 27 декабря 1976 г. № ПС-002/9623

Заместитель министра	<b>П. О. СИРЫИ</b>
----------------------	--------------------

ПОДОГРЕВАТЕЛИ ПАРОВОДЯНЫЕ  
КАМЕРЫ ВОДЯНЫЕ ПЕРЕДНИЕ ЧЕТЫРЕХХОДОВЫЕ  
С ЭЛЛИПТИЧЕСКИМИ ДНИЩАМИ  
КОНСТРУКЦИЯ И РАЗМЕРЫ

ОСТ 108.101.105—76

Введен впервые

Указанием Министерства энергетического машиностроения от 27 декабря 1976 г. № ПС-002/9623 срок действия установлен

с 01.01.78

до 01.01.89

Несоблюдение стандарта преследуется по закону

1. Настоящий стандарт распространяется на передние водяные камеры пароводяных подогревателей.
2. Конструкция и размеры должны соответствовать указанным на чертеже и в табл. 1 и 2.
3. Материал прокладок (поз. 10) — паронит марки ПОН ГОСТ 481—71.
4. Размеры перемычек (поз. 7 и 8) уточнить по действительному внутреннему диаметру трубы (поз. 1). Зазоры  $E$  между перемычками (поз. 7 и 8) и фланцем (поз. 2) заварить на толщину перемычки плюс 10 мм на сторону и зачистить заподлицо с уплотнительной поверхностью фланца.
5. Допускается замена бобышки и пробки (поз. 9 и 11) на другие типоразмеры по ОСТ 24.530.02 и ОСТ 24.724.02 в соответствии с типом термометра или терморегулятора.
6. Сварку производить электродами типа Э50А, Э42 или Э46 по ГОСТ 9467—75.
7. Допускается взамен фланцев по ГОСТ 1255—67 применять фланцы по ГОСТ 12827—67.
8. Допускается взамен днищ по ГОСТ 6533—68 применять заглушки по ГОСТ 17379—72.
9. Материал днищ (поз. 6) — сталь марки ВстЗпсЗ ГОСТ 380—71.
10. Допускается сварка стыковых швов без разделки кромок по типу С2 А, П ГОСТ 8713—70 с полным проплавлением и сплошным контролем неразрушающими методами.

Пример обозначения:

ПЕРЕДНЯЯ КАМЕРА 02 ОСТ 108.101.105—76

Размеры в мм

Таблица 1

Обозначение передней водяной камеры	$D_n$	$s$	$L$	$l$	$C$	$d_n$	$h$	$h_1$	$D_1$	$D_2$	$d$	$d_1$	Количество отверстий		$R$	$n$	$n_1$	$K$	$K_1$	$K_2$	Масса, кг
													$z$	$z_1$							
01 ОСТ 108.101.105—76	325	8	392		25С		340		410		27		12		90			9	6		71,0
02 ОСТ 108.101.105—76	426		416		300	108	385		525	180			16		100		6	8	8	5	100
03 ОСТ 108.101.105—76	480		475		325		405	30	585		30	18		8	100						124
04 ОСТ 108.101.105—76	530		528	210	345	133	475		650	210	33		20		150	10					159
05 ОСТ 108.101.105—76	630		572		405	189	480	35	770	240					150						220
06 ОСТ 108.101.105—76	720		655		465		556		840		40	23	24	12							254
07 ОСТ 108.101.105—76	820	8	775	300	615		600	40	950	295					200		8	9	10	7	321

01 ОСТ 108.101.105-76 - 05 ОСТ 108.101.105-76

06 ОСТ 108.101.105-76-07 ОСТ 108.101.105-76



Таблица 2

Обозначение передней водяной камеры	Поз. 1 Труба по ОСТ 108.318.104-76 Кол. 1	Поз. 2 Фланец по ГОСТ 1255-67 ОСТ 108.540.103-76 Кол. 1	Поз. 3 Фланец по ГОСТ 1255-67 Кол. 2	Поз. 4 Патрубок по ОСТ 108.318.105-76 Кол. 2	Поз. 5 Патрубок по ОСТ 108.318.105-76 Кол. 2
	Обозначение -				
01 ОСТ 108.101.105-76	01 ОСТ 108.318.104-76	300-16			
02 ОСТ 108.101.105-76	02 ОСТ 108.318.104-76	400-16	100-16	01 ОСТ 108.318.105-76	01 ОСТ 108.318.105-76
03 ОСТ 108.101.105-76	03 ОСТ 108.318.104-76	450-16			
04 ОСТ 108.101.105-76	04 ОСТ 108.318.104-76	500-16	125-16	03 ОСТ 108.318.105-76	03 ОСТ 108.318.105-76
05 ОСТ 108.101.105-76	05 ОСТ 108.318.104-76	600-16	150-16	05 ОСТ 108.318.105-76	05 ОСТ 108.318.105-76
06 ОСТ 108.101.105-76	06 ОСТ 108.318.104-76	06 ОСТ 108.540.103-76			
07 ОСТ 108.101.105-76	07 ОСТ 108.318.104-76	07 ОСТ 108.540.103-76	200-16	07 ОСТ 108.318.105-76	07 ОСТ 108.318.105-76

Продолжение табл. 2

Обозначение передней водяной камеры	Поз. 6 Динше по ГОСТ 6533-68 Кол. 1	Поз. 7 Перемычка по ОСТ 108.360.104-76 Кол. 1	Поз. 8 Перемычка по ОСТ 108.360.105-76 Кол. 1	Поз. 9 Бобышка М27×2 по ОСТ 108.530.101-76 Кол. 2
	Обозначение			
01 ОСТ 108.101.105-76	325×10-25	08 ОСТ 108.360.104-76	01 ОСТ 108.360.105-76	ОСТ 108.530.101-76
02 ОСТ 108.101.105-76	425×10-25	09 ОСТ 108.360.104-76	02 ОСТ 108.360.105-76	
03 ОСТ 108.101.105-76	480×10-25	10 ОСТ 108.360.104-76	03 ОСТ 108.360.105-76	
04 ОСТ 108.101.105-76	530×10-25	11 ОСТ 108.360.104-76	04 ОСТ 108.360.105-76	
05 ОСТ 108.101.105-76	630×10-25	12 ОСТ 108.360.104-76	05 ОСТ 108.360.105-76	
06 ОСТ 108.101.105-76	720×10-25	13 ОСТ 108.360.104-76	06 ОСТ 108.360.105-76	
07 ОСТ 108.101.105-76	820×10-25	14 ОСТ 108.360.104-76	07 ОСТ 108.360.105-76	

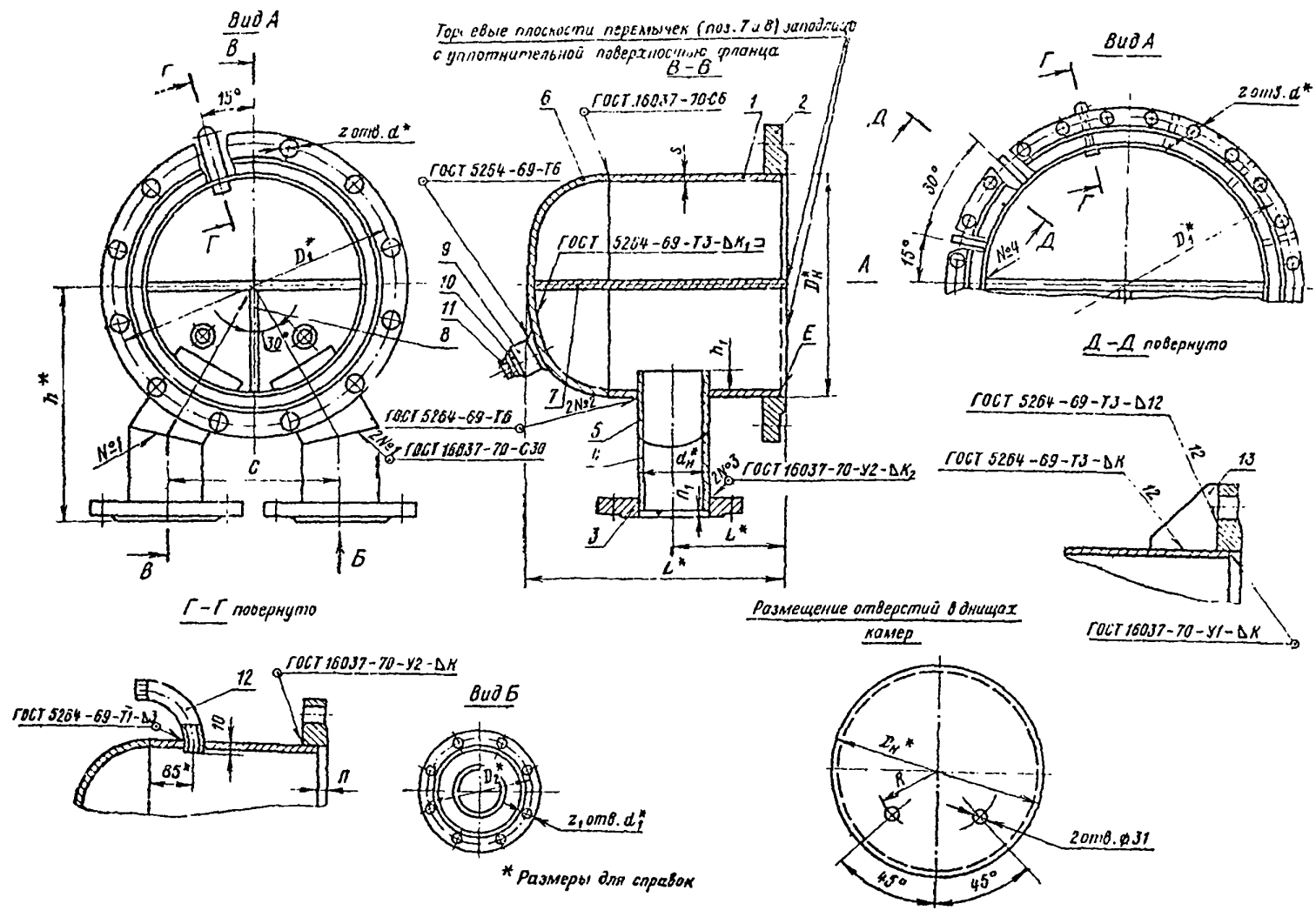
Продолжение табл. 2

Обозначение передней водяной камеры	Поз. 10 Прокладка Кол. 2		Поз. 11 Пробка М27×2 по ОСТ 108.794.101-76 Кол. 1		Поз. 12 Отвод по ОСТ 108.321.106-76 Кол. 1	Поз. 13 Ребра по ОСТ 108.360.101-76	Колл- чество		
	Размеры	Масса, кг		Обозначение	Обозначение				
		шт.	общая						
01 ОСТ 108.101.105-76	Ø45×30×1	0,002	0,004	ОСТ 108.794.101-76	ОСТ 108.321.106-76				
02 ОСТ 108.101.105-76									
03 ОСТ 108.101.105-76									
04 ОСТ 108.101.105-76									
05 ОСТ 108.101.105-76									
06 ОСТ 108.101.105-76								01 ОСТ 108.360.101-76	12
07 ОСТ 108.101.105-76								02 ОСТ 108.360.101-76	12