

ТИПОВОЙ ПРОЕКТ
902 - 2 - 384.85

ФЛОТАТОР ЗАВОДСКОГО
ИЗГОТОВЛЕНИЯ
ПРОИЗВОДИТЕЛЬНОСТЬЮ
5 КУБ. М В ЧАС

АЛЬБОМ IV

СТРОИТЕЛЬНЫЕ ИЗДЕЛИЯ

20396-04
ЦЕНА 0-51

				ПРИВЯЗАН	
ИВН					

ЦЕНТРАЛЬНЫЙ ИНСТИТУТ ТИПОВОГО ПРОЕКТИРОВАНИЯ
ГОССТРОЙ СССР

Москва, А-445, Смольная ул., 22

Сдано в печать VIII 1957г.
Заказ № 8255 Тираж 410 экз.

ТИПОВОЙ ПРОЕКТ
802-2-384.85

ФЛОТАТОР ЗАВОДСКОГО
ИЗГОТОВЛЕНИЯ ПРОИЗВОДИТЕЛЬНОСТЬЮ
5 КУБ. М В ЧАС

СОСТАВ ПРОЕКТА

- Альбом I Пояснительная записка Ведомость объемов
строительных и монтажных работ Показатели
результатов применения научно-технических
достижений в строительных решениях.
- Альбом II Технологическая и электротехническая часть
Отопление и вентиляция.
- Альбом III Архитектурно-строительные решения Конст-
рукции железобетонные и металлические
Внутренний водопровод и канализация.
- Альбом IV Строительные изделия
- Альбом V Задание заводу изготовителю на электро-
технические щиты.
- Альбом VI Ведомости потребности в материалах
- Альбом VII Спецификации оборудования
- Альбом VIII Сметы.

Альбом IV

РАЗРАБОТАН
ИНСТИТУТОМ
СОЮЗВОДОКАНАЛПРОЕКТ

ГЛАВНЫЙ ИНЖЕНЕР ИНСТИТУТА
М. Сидоров МИХАЙЛОВ А.Н.
ГЛАВНЫЙ ИНЖЕНЕР ПРОЕКТА
М. Сидоров ГИТ Ф.М.

УТВЕРЖДЕН
ГОССТРОЕМ СССР
ПРОТОКОЛОМ ОТ 25 XII. 1984 Г. N40
ВВЕДЕН В ДЕЙСТВИЕ В/О
СОЮЗВОДОКАНАЛПРОЕКТ
С 01.06. 1985 Г.
ПРИКАЗ ОТ 22.05 1985 Г.
N 134.

ПРИВЯЗАН

ИМБ. N°

Обозначение	Наименование	Стр.	Примеч.
902-2-384.85-АРМ РВ1	Рама венткамеры РВ1	3	
РВ2	То же РВ2	4	
РВ3	" РВ3	5	
РВ4	" РВ4	6	
РВ5	" РВ5	7	
БПВ-1Н	Перемышка БПВ-1Н	8	
302-2-384.85 кэжн. мщк1	Щит МЩК1	9	
мщк2	То же мщк2	10	
мщк3	" мщк3	11	
ПТ1	Патрубок ПТ1	12	
ПВ4.7-4АЦТН	Плита ПВ4.7-4АЦТН	13	
ПВ4.7-4АЦТН	Плита ПВ4.7-4АЦТН Опалубочный чертёж	14	
ПВ4.7-4АЦТН-св	Плита ПВ4.7-4АЦТН Сборочный чертёж	15	
КП1	Каркас пространственный КП1	16	
КРН1	Каркас КРН1	17	
КП2	Каркас пространственный КП2	18	
КРН2	Каркас КРН2	19	
Пав1	Подвеска Пав1	20	
КР1	Каркас КР1	21	
МН1	Узделие закладное МН1	22	
ЩД1	Щит деревянный ЩД1	23	
ЩД1-св	Щит деревянный ЩД1 Сборочный чертёж	24	
КЕ1	Крышка КЕ1 для емкости РЕ1	25	

Тп. 902-2-384.85

Д.контр.	Лебедева	<i>Л. Лебедева</i>
Разраб.	Зондарева	<i>З. Зондарева</i>
Провср.	Лебедева	<i>Л. Лебедева</i>
Рук.бр.	Лебедева	<i>Л. Лебедева</i>
Науч.отг.	Филатов	<i>В. Филатов</i>

Содержание альбома

Страна	Лист	Листов
Рп		1
Госстрой СССР СНОВЗВОДОКАНАЛПРОЕКТ С. НИСКИЕ		

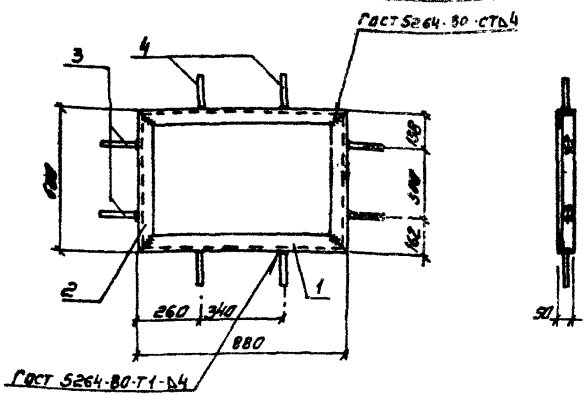

Формат	Зона	Позиция	Обозначение	Наименование	кол.	Примечан.
				<u>Детали</u>		
Б4		1	902-2-384.85-АРИ.РВ.1	Уголок 50x50x5 Гост 8509-78 ^п р-880 ст 3 Гост 335-79	2	3.3 кг
Б4		2	РВ.2	Уголок 50x50x5 Гост 8509-78 ^п р-600 ст 3 Гост 335-79	2	2.3 кг
Б4		3	РВ.3	Ф В А-III Гост 5781-82 е-250	4	0.1 кг
Б4		4	РВ.4	Ф В А-III Гост 5781-82 е-150	4	0.06 кг

1. Сварку производить электродами Э42 по Гост 9467-75
 2. Поверхность изделия окрасить 3-2 раза масляной краской Гост 8292-75* по грунтовке ГФ-020

Привязки			
ИМБ.№			

			ТН 902-2-384.85-АРИ.РВ 2		
			Рама венткомера РВ 2		
			Сталь	масса	масштаб
			РП	И.В	1:20
			лист 1 из 1		
			Госстрой СССР		
			СООБРАЗОВАТЕЛЬ ПРОЕКТ		
			г. Москва		

Изм. №	Исполнитель	Проверка	Рис. Б.В.	Мок. от
1	Голубов	Лебедева	Лебедева	Ф. И. СТОЕ

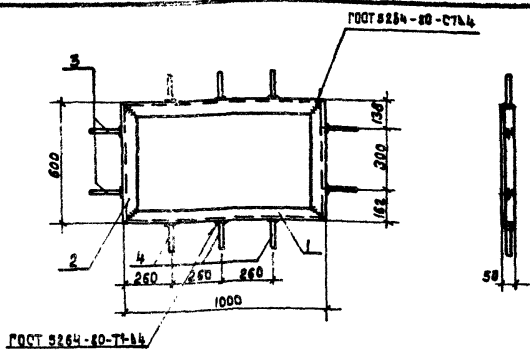

Формат	Зона	Листов	Обозначение	Наименование	Кол.	Примечания
				<u>Детали</u>		
Б4	1		902-2-384.85-СРН.РВ3.1	Узелок 50x50x5 ГОСТ 8509-79 СТ-3 ГОСТ 535-79 P=1000	2	3,77 кг
Б4	2		РВ3.2	Узелок 50x50x5 ГОСТ 8509-79 СТ-3 ГОСТ 535-79 P=600	2	2,3 кг
Б4	3		РВ3.3	Ф 8 А-III ГОСТ 5781-82 P=250	4	0,1 кг
Б4	4		РВ3.4	Ф 8 А-III ГОСТ 5781-82 P=150	6	0,06 кг

1. Сварку производить электродами Э42 по ГОСТ 9467-75
 2. Поверхность изделия окрасить за 2 раза масляной краской ГОСТ 8292-75* по грунтовке ГФ-020.

Привязан			
Изм. №			

			ТП 902-2-38485-АРК.РВ3		
			Рама Венткамеры РВ3		
			Стадия	Масса	Масштаб:
			РП	12,9	1:20
			Лист	Листов 1	
			Росстроя СССР СОИЗВОДОКАНАЛПРОЕКТ 2. Москва		
Норм. контр.	Лебедева	<i>Л.С.</i>			
Исполнит.	Гаттузов	<i>Г.С.</i>			
Проверил	Лебедева	<i>Л.С.</i>			
Рук. брига.	Лебедева	<i>Л.С.</i>			
Нач. отд.	Филатов	<i>Ф.С.</i>			

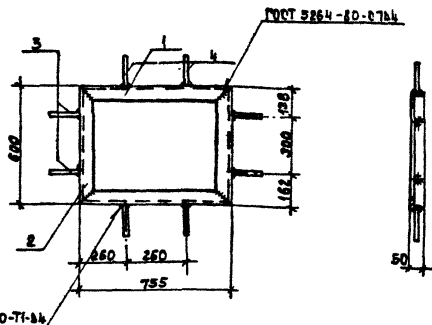

Формат	Зона	Позиция	Обозначение	Наименование	Кол.	Примечан
				<u>Детали</u>		
Б4	1		902-2-384.85-АРН.РВ4.1	Угелок $50 \times 50 \pm 5$ ГОСТ 8509-72* СТ.3 ГОСТ 525-79 C=755	2	2.8 кг
Б4	2		РВ4.2	Угелок $50 \times 50 \pm 5$ ГОСТ 8509-72* СТ.3 ГОСТ 525-79 C=600	2	2.3 кг
Б4	3		РВ4.3	Ф8А-III ГОСТ 5781-82 C=250	4	0.1 кг
Б4	4		РВ4.4	Ф8А-III ГОСТ 5781-82 C=150	4	0.06 кг

- Сварку производить электродами Э42 по ГОСТ 9467-75
- Поверхность изделия окрасить за 2 раза масляной краской ГОСТ 8292-75* по грунтовке ГФ-020.

Прибавок

УИБ. №

ТП 902-2-384.85-АРН. РВ4

Рама венткамеры
РВ4

Стадия | Масса | Масштаб

РП | 10.8 | 1:20

Лист | Листов 1

Госстрой СССР
СОЮЗВОДОКАНАЛПРОЕКТ
г. Москва

МОН. КАРТ.	Геведево	<i>Геведево</i>
ПРОС. ИМ. П.	Ротмизов	<i>Ротмизов</i>
ПРОБЕЖ.	Геведево	<i>Геведево</i>
ФУК. БОИЛ.	Геведево	<i>Геведево</i>
КОЧ. ОМБ.	Филиппов	<i>Филиппов</i>

Копировано: Дценко. А.

20396-04

7

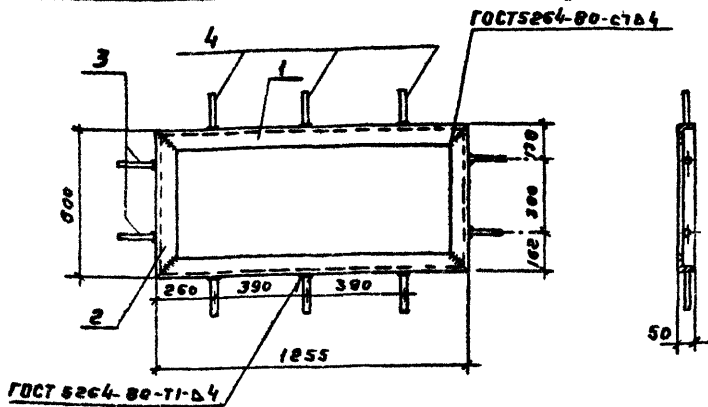

Формат	Зона	Позиция	Обозначение	Наименование	Кол.	Принесл.
				Детали		
Б4		1	902-2-384.85-АРИ. РВ5.1	Угелок 50x50x5 ГОСТ 8309-72* С73 ГОСТ 535-79 e=125.5	2	4.7 кг
Б4		2	РВ5.2	Угелок 50x50x5 ГОСТ 8309-72 С73 ГОСТ 535-79 e=600	2	2.3 кг
Б4		3	РВ5.3	ф 8 А-Ш ГОСТ 5781-82 e=250	4	0.1 кг
Б4		4	РВ5.4	ф 8 А-Ш ГОСТ 5781-82 e=150	6	0.06 кг

1. Сварку производить электродами Э42 по ГОСТ 9467-75
2. Поверхность изделия окрасить за 2 раза масляной краской ГОСТ 8292-75* по грунтовке ГФ-020

Привязан			

Инд. №:

ТЛ 902-2-384.85 - АРИ. РВ5

Рама венткамеры РВ5

Стандия	Масса	Нас. таб
РП	14.8	1:20

Лист	Листов 1

Госстрой СССР
СОЮЗВОДОКАНАЛПРОЕКТ
Г. Москва

И.контр.	Лебедева	<i>Лебедева</i>
Исполн.	Гаттузов	<i>Гаттузов</i>
Провер.	Лебедева	<i>Лебедева</i>
Рук. бр.	Лебедева	<i>Лебедева</i>
Ивч.отд.	Филатов	<i>Филатов</i>

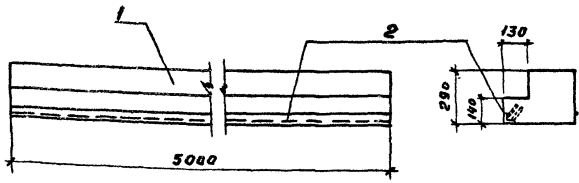

Формат Зонца	Лист	Обозначение	Наименование	Кол-ч. на исполн.		Примеч.
				-	01	
			<u>Документация</u>			
		Сер. К9-01-58 В.2	Пояснительная записка			
			Сборочные единицы			
	1	Сер. К9-01-58 В.1	Перенычка			
	2	Сер. 1.400 - 15 В.1	Изделие закладное МН552	5	5	п.м

Марка	Лист
БПВ-1	
БПТ-1	

Привязан

Изм. №

ТП 902-2-384.85-АРМ.6П8-1И

			Студен	Масса	Масштаб
И.контр.	Лебедева	Л.С.	рп		1:20
Разреш.	Бондарева	С.С.			
Провер.	Лебедева	Л.С.	Лист	Листов 1	
Руч.вр.	Лебедева	Л.С.	Госстрой СССР СОВСВОДСТРОИПРОЕКТ г. Москва		
Исч.орг	Филатов	В.С.			

Перенычка БПВ-1И

1 ШИПОВИ ПРИКЛИПНИ ЗНАК-2-384.02

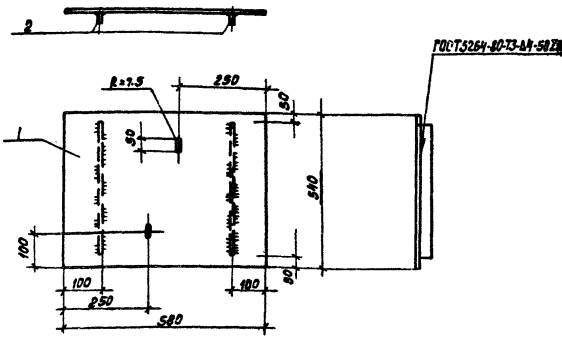

Формат	Зона	Поз.	Обозначение	Наименование	Кол.	Примеч.
<u>Детали</u>						
Б4	1		902-2-384.85-КЖИ.МЩК1.1	Лист рамбк-пу-4.0x500x540 бет.сл ГОСТ 5264-80	1	10.0 кг
Б4	2		МЩК1.2	Полосы 4x40 ГОСТ 103-76 Р-440 СТЗ ГОСТ 535-79	2	0.5 кг

1. Поверхность изделия окрасить за 2 раза масляной краской ГОСТ 8292-75* по грунтовке РФ-020.
2. Сборку производить электрдами Э42 по ГОСТ 9467-75.

Привязан		

ИМВ. №

ТП 902-2-38485-КЖИ. МЩК1

Норм. контр.	Б.Б.Бедява	И.И.И.
Разработ.	Б.Б.Бедява	Б.Б.Б.
Проверка	Б.Б.Бедява	И.И.И.
Рук. бр.	Б.Б.Бедява	И.И.И.
Нач. отд.	И.И.И.	И.И.И.

Щит МЩК1

Стадия	Масса	Масштаб
РП	И	1:10
Лист	Листов 1	
Государственный центр союзоборудования и аппаратуры в. Москва		

Копирован: Доценко: А.И.

20396-01

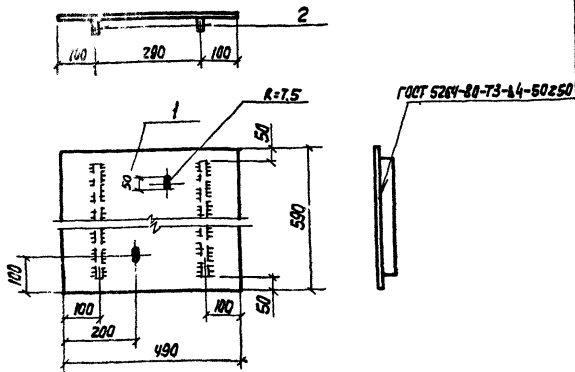

Формат	Зона	Гос.	Обозначение	Наименование	Кол.	Примеч.
				<u>Детали</u>		
Б4	1		902-2-384.85- КНИ. МЩК2,1	Лист рамб 1-р.ч. в.к. 590x490 в.ст. листовая	1	9,8 кг
Б4	2		МЩК2,2	Полоса 4x40 ГОСТ 103-76 ст 3 ГОСТ 535-79 С=490	2	0,6 кг

1. Поверхность изделия окрасить за два раза масляной краской ГОСТ 8292-75* по грунтовке ГФ-020

2. Сварку производить электродами Э 42 по ГОСТ 9467-75.

Привязан

Имя. И

ТП 902-2-384.85-КНИ. МЩК2

			Стация	Масштаб	Масштаб
И. Контр.	Лебедева	И. И. 1	РП	1:2	1:10
Разр. э.	Бандарова	И. И. 2	Лист 1 из 1		
Провер.	Лебедева	И. И. 3	Госетрой СССР		
Руч. др.	Лебедева	И. И. 4	СОВСКОПРОКАВАПРОЕКТ		
Исч. отв.	Фрилатов	И. И. 5	г. Москва		

Вальдем И

Туповой проект 902-2-384.85

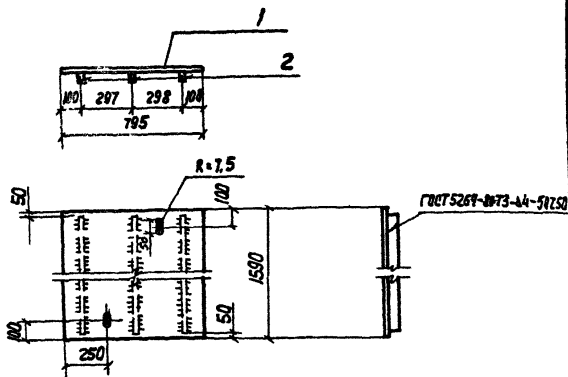

Формат	Зона	Поз.	Обозначение	Наименование	Кол.	Примеч.
<u>Детали</u>						
Б4		1	902-2-384.85-КНИ.МЦКЗ.1	Лист рамы-Н-пу-Ч.0 х1590х795 БСТЗСПКГТЗСАТ	1,26	42 кг
Б4		2	МЦКЗ.2	Полоса 4х40 ГОСТ 103-75 СГЗ ГОСТ 535-79 В=1490	3	1,9 кг

1. Поверхность изделия окрасить за 2 раза масляной краской ГОСТ 8292-75* по грунтовке ГФ-020.
2. Сварку производить электродами Э42 по ГОСТ 9467-75

Привязки:

Имб.Н

ТТ 902-2-384.85-КНИ-МЦКЗ

И.Контр.	Лебедева	<i>Л.Леб.</i>
Раврб.	Бондарева	<i>Б.Бонд.</i>
Провер.	Лебедева	<i>Л.Леб.</i>
Рук.Бр.	Лебедева	<i>Л.Леб.</i>
Нач.отд.	Филатов	<i>Ф.Фил.</i>

Щит МЦКЗ

Стадия Масса Мехштаб

РП 47.8 1:20

Лист Листов

Госстрой СССР

СОВЕТСКОЕ КОСМОС

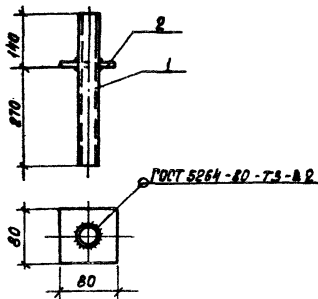

Код	Зона	Поз.	Обозначение	Наименование	Кол.	Примеч.
				<u>Детали</u>		
Б4		1	902-2-38485-КЖИ.ПТ1.1	Труба 20x2.8 ГОСТ 3262-75, Р-ИИ	1	0.7 кг
Б4		2	ПТ1.2	Полоса 6x80 ГОСТ 103-76 СТЗ ГОСТ 535-79 Р=80	1	0.3 кг

- Сварку производить электродами Э42 по ГОСТ 9487-75.
- Изделие окрасить за 2 раза масляной краской ГОСТ 8292-75* по грунтовке ГФ-020

Привязан

ИИБ.НЭ

ТП 902-2-38485-КЖИ. ПТ1

ИЗДАМ КОМП.	Лебедева	ИИИИ
РАЗРАБ.	Лебедева	ИИИИ
ПРОБ.	Лебедева	ИИИИ
ВУК. БОИ	Лебедева	ИИИИ
ИИИ. СЛЗ	Филатов	ИИИИ

Потрубок ПТ1

Стадия Масса Масштаб

РП

1.0

1:10

Лист

Листов 1

Госстрой СССР
СОСВОДОКАНАЛПРОЕКТ
г. Москва

Льбов ГИ

Типовой проект 902-2-384.85

Лит. и дата изд. ин. л.

Формат листа	№	Обозначение	Наименование	Кол.	Примеч.
			<u>Документация</u>		
		ГОСТ 22701.0-77 ÷ ГОСТ 22701.5-77	Технические условия		
А4		902-2-384.85-кни. пвч, 7-4А1УТИ	Опалубочный чертёж		
А4		пвч, 7-4А1УТИ СБ	<u>Сборочный чертёж</u>		
			<u>Сборочные единицы</u>		
		ГОСТ 22701.5-77 стр. 5, 8	Каркас плоский КР1	2	2,1 кг
	1	стр. 5, 9	То же КР4	2	4,7 кг
	2		" КР8	5	8,0 кг
		стр. 3, 8	Сетка арматурная С2Г	1	13,3 кг
			То же С5	4	2,1 кг
		стр. 4, 8	" С6	4	1,0 кг
			" С7	4	0,4 кг
			" С8	4	0,16 кг
		стр. 12, 15	Изделие закладное МЗ ^Т	2	2,46 кг
			То же МЗ ^Н	2	2,46 кг
	3		" МВ	12	1,3 кг
А4	4	902-2-384.85-кни. КП1	Каркас пространств. КП1	1	41,6 кг
А4	5	КП2	То же КП2	1	25,8 кг
			<u>Детали</u>		
Б4	6	-кни. пвч, 7-4А1УТИ СБ	Ф 20А-IV ГОСТ 5781-82 e=6000	2	ГОСТ 5781-82 14,8 кг
	7	ГОСТ 22701.5-77 стр. 12, 15	Ф 6А-III ГОСТ 5781-82 e=470(мм)	4	0,1 кг
			<u>Материалы</u>		
			Бетон М300	1,63	М ³

Номер позиции №2 по
ГОСТ 22701.5-77.

Привязан

Лит. №:

И. Кантр. Лебедева
Разраб. Бандарева
Провер. Лебедева
рук. др. Лебедева
Нак. отд. Филатов

ТЛ 902-2-384.85 КНИ. ПВЧ7-4А1УТИ

Лит. № ПВЧ7-4А1УТИ

Студия Лист Листов
РП 1
Госстрой СССР
ИНЖПРОЕКТАПРОЕКТ
г. Москва

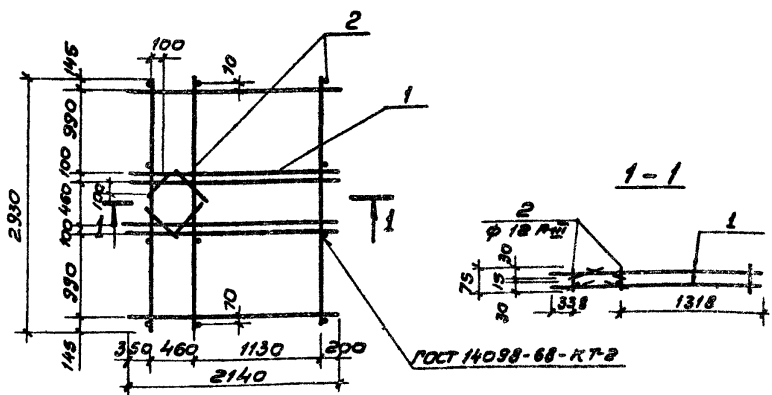

Ранг	Занял	Лист	Обозначение	Наименование	Кол	Примеч
				<u>Сборочные единицы</u>		
АУ		1	902-2-384.85-КЖИ. КРН1	Каркас КРН1	2	204кг
				<u>Детали</u>		
БУ		2	КП1.2	φ12 А-Б ГОСТ 6781-82 В.75	12	207кг

Привязан	
Имб. и	

ТП 902-2-384.85 КЖИ. КП1

Каркас
пространственный
КП1

Стелля	Масса	Мат.	Зб
рп	41.6		100
Лист	Листов		
Гострой ссср			
СНОВЗВОДИТЕЛЬ ПРОЕКТ			
г.Москва			

Нар.ком Гебедево М.И.И.
Разроб. Б.С.дарева (сидя)
Пров. Гебедево М.И.И.
Рук.б. Гебедево М.И.И.
Нач.отд. Филиатов

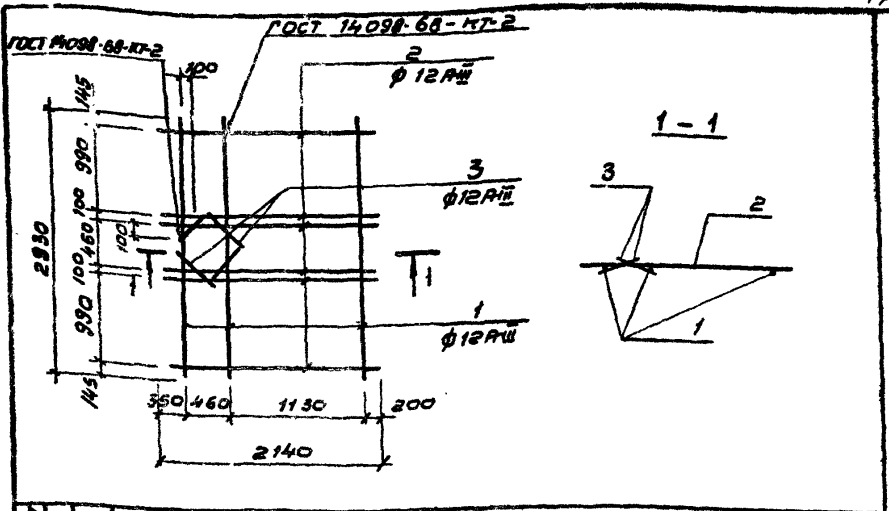

№ детали	Зона	№	Обозначение	Наименование	кол	примеч.
<u>Детали</u>						
БУ		1	902-2-384,85-КЖИ.КРИ.1	φ12mm ГОСТ 5781-82 L-2930	3	2,6кг
БУ		2	КРИ.2	φ12mm ГОСТ 5781-82 L-2140	6	1,9кг
БУ		3	КРИ.3	φ12mm ГОСТ 5781-82 L-320	4	0,3кг

Привязка			
ИМБ.Н			

			ТП-902-2-384.85 КЖИ. КРИ		
			Ларкас КРИ		
Исполн.	Лебедева	Иван	Студия	Масса	Масштаб
Разработ.	Бондарев	Григор	РН	20,4	
Проф.	Лебедева	Иван	Лист	Листов 1	
Рис. в/р.	Лебедева	Иван	Госстрой СССР		
Испол. от.	Филатов	Иван	СОЮЗВОЗДУХПРОЕКТ		
			г. Москва		

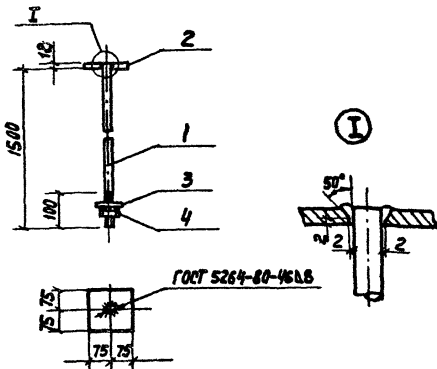

Формат	Зона	№	Обозначение	Наименование	Кол.	Примеч.
				<u>Детали</u>		
Б4	1		902-2-384.85-КЖИ. пов.1	Крыз 16 ГОСТ 2390-71 Ст 3 ГОСТ 535-79 $e=1508$	1	2,4кг
Б4	2		пов.2	Панель 12x150 ГОСТ 105-76 Ст.3 ГОСТ 535-79 $e=150$	1	2,1кг
				<u>СТАНДАРТНЫЕ ИЗДЕЛИЯ</u>		
Б4	3			Шайба 16 ГОСТ 1171-78	1	0,011кг
Б4	4			Гайка М16 ГОСТ 9915-70	2	0,033кг

1. Сварку производить электродами Э42 по ГОСТ 9467-75.
2. Узелок окрасить за 2 раза масляной краской ГОСТ 8292-75* по грунтовке ГФ-020.

Привязки

Лин. №

ТН 902-2-384.85-КЖИ. пов.1

Подвеска
пов.1

Сталь	Масса	Масштаб
рп	3,9	δ/100
лист	лист	1
Госстанд СССР		
СНОВАРИТЕЛЬСКИЙ ЦЕНТР		
г. Москва		

И. Контр.	Лебедева	Медведь
Разраб.	Бондарева	Бессен
Провер.	Лебедева	Медведь
Руч. др.	Лебедева	Медведь
Нач. отд.	Филатов	Медведь

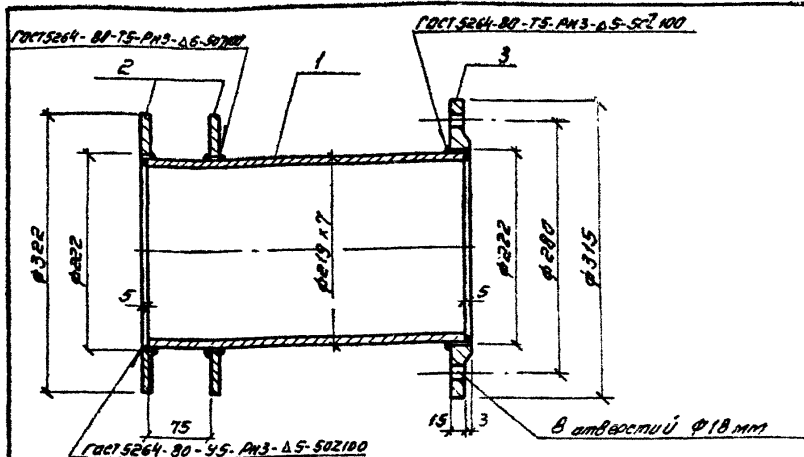

Формат	30x40	70x3	Обозначение	Наименование	Кол.	Примеч.
				<u>Детали</u>		
64	1		902-2-384.85 - КЖИ. МН1.1	Труба $\phi 322$ по ГОСТ 10704-76 д ГОСТ 10705-80	1	8.7 кг
64	2		МН1.2	Полоса $\phi 322$ по ГОСТ 1037-89	2	3.3 кг
64	3		МН1.3	Полоса $\phi 315$ по ГОСТ 19637-89	1	4.7 кг

1. Поверхность изделия окрасить
302 раза масляной краской
ГОСТ 8292-75* по эрмитажке ГР-020

ПРИВЯЗАН:

ЛИН №:

ТН 902-2-384.85 КЖИ. МН1

Изделие закладное
МН1

Статус	масса	размер
РН	20.0	15

Имя конструктора: Лебедева
Разработчик: Лебедева
Проверил: Лебедева
Инж. В.В. Лебедева
Имя ОТК: Рудомов

Исполнитель:
Госторг. 0000
СООБЩЕНИЕ
г. Москва

Формат	Экз.	Поз.	Обозначение	Наименование	Кол-во изданий		Примеч.
					—	01	
				<u>Документация</u>			
А4			902-2-384.85-КЖИ.ЩД1-СБ	Сборочный чертеж	×	×	
				<u>Детали</u>			
Б4	1		902-2-384.85-КЖИ.ЩД1.1	Лист 60.35x70 ГОСТ 19007-74 СТК-1 ГОСТ 1715-72	1	1	
Б4	2		ЩД1.2	Узелок 42x32x4 ГОСТ 8509-72 СТ 3 ГОСТ 535-79 С-135	2	2	2.2 кг
Б4	3		ЩД1.3	Узелок 32x32x4 ГОСТ 8509-72 СТ 3 ГОСТ 635-79 С-1005	2	2	1.9 кг
Б4	4*		ЩД1.4	Узелок 32x32x4 ГОСТ 8509-72 СТ 3 ГОСТ 635-79 С-1700	2	2	3.4 кг
				<u>Стандартные изделия</u>			
		5		Шуруп 1-6x60 ГОСТ 1144-80	60	60	0.11 кг
		6		Гвозди 14,0x60 ГОСТ 1028-83	45	45	0.01 кг
				<u>Материалы</u>			
		7		Бруски 40x40 ГОСТ 8486-66	0.005	0.005	м ³
		8		Доски 8x40 ГОСТ 8486-66	0.08	0.08	м ³
		9		Минераловатная плита 8x80	2.0	2.0	м ² = 200 м ²

*) Поз. 4 см. ведомость деталей
ведомость деталей.

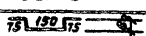
Поз	Эскиз
4	

Лит	Матр	ЩД1	ЩД2

Прибыль

ИМБ. №

ТП 902-2-384.85-КЖИ.ЩД1





Щит деревянный
ЩД1

Стандия Масса Макс. год:

Лист Листов:

Госстрой СССР

СОВСВОДКАНАПРОЕКТ

Норм. конт.	Лебедева	
Разраб.	Лебедева	
Пробер.	Лебедева	
Рук. брх.	Лебедева	
Нач. отд.	Филиппов	

Копирован: Б. Яценко. А. Я.

20396-04

24

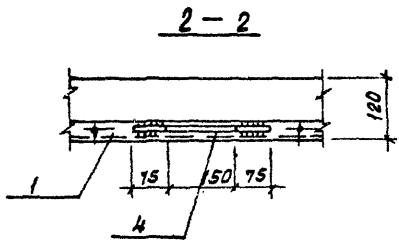
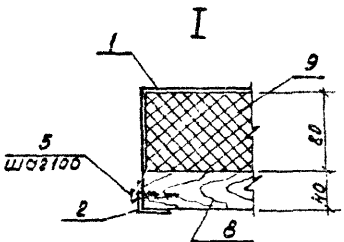
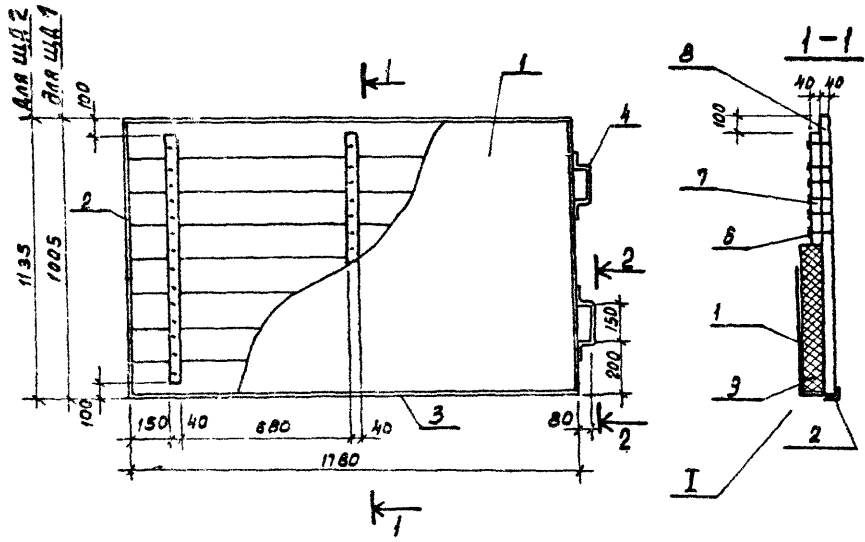

- 1. Деревянные элементы пропитать фенолформальдегидной смолой ГОСТ 20907-75.
- 2. Металлические детали окрасить за 2 раза масляной краской ГОСТ 8232-75* по ерш-табке ПФ - 0 20

Прибязан	
Изм. №	

ТП 902-2-384.85КЖИ.ЩД1-С6

Исполн.	Лебедев	Иванов
Провер.	Бондарев	Сидоров
Утвер.	Лебедев	Петров
Исполн.	Лебедев	Иванов
Исполн.	Иванов	Иванов

Шит деревянный
ЩД1
оборочный черт.ж

Орг. А. Масса	Масштаб
Р	1:20
1:20	1:20
1:20	1:20
1:20	1:20

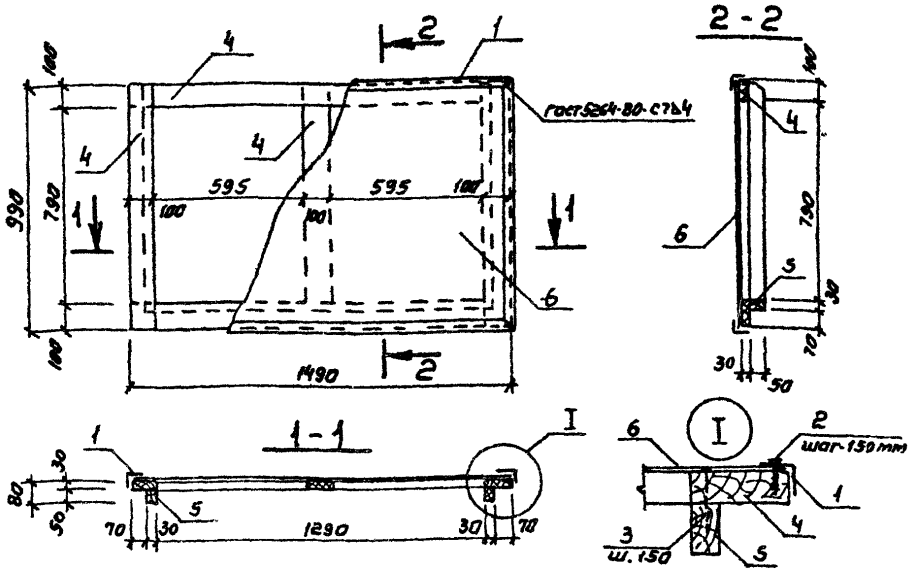

Кол-во	Размер	Обозначение	Наименование	Мат.	Примеч.
			<u>Детали</u>		
Б4	1	902-2-384.85 - КЖИ.КЕ.1	УГОЛОК ^{ЗАКРЕПКИ ГОСТ 8021-80 С7Б4} С73 ГОСТ 335-79 С-5000	1	9.55 кг
			<u>Стандартные изделия</u>		
	2		Штырь П-4х30 ГОСТ 1144-80	35	0.03 кг
	3		Гвозди П 3.0х60 ГОСТ 4428-63	83	0.01 кг
			<u>Материалы</u>		
	4		Брусочки 30х100 ГОСТ 8486-66	0.017	М ³
	5		Брусочки 30х50 ГОСТ 8486-66	0.005	М ³
	6		Пленка ПВХ толщиной 3 мм ТУ 6-05-133-75	1.5	М ²

1. Деревянные элементы пропитать фенолформальдегидной смолой ГОСТ 20907-75
2. Металлические детали окрасить за грунтовкой масляной краской ГОСТ 8292-75* по грунтовке ГФ-80

Привязан		
ИМВ. №		

ТП 902-2-384.85 - КЖИ.КЕ.1

Крышка КЕ1
для емкости РЕ1

Студия	Масса	Масштаб
РН		1:20
Лист	Листов 1	
Госстрой СССР		
СОЮЗВОДКАНАЛПРОЕКТ		
г. Москва		

Объем и форма

Норманта Лебедева
Исполнит Гривузов
Проектировщик
Инж. Брун
Инж. Лебедева
Инж. Гривузов
Инж. Лебедева