

ГОСТ 29260—91  
(ИСО 143—77)

МЕЖГОСУДАРСТВЕННЫЙ СТАНДАРТ

---

МАШИНЫ ТЕКСТИЛЬНЫЕ  
И ОБОРУДОВАНИЕ ВСПОМОГАТЕЛЬНОЕ

ШПУЛИ УТОЧНЫЕ  
ДЛЯ АВТОМАТИЧЕСКИХ  
ТКАЦКИХ МАШИН

РАЗМЕРЫ

Издание официальное

БЗ 11—2003

ИПК ИЗДАТЕЛЬСТВО СТАНДАРТОВ  
Москва

## М Е Ж Г О С У Д А Р С Т В Е Н Н Ы Й С Т А Н Д А Р Т

Машины текстильные и оборудование вспомогательное

ШПУЛИ УТОЧНЫЕ ДЛЯ АВТОМАТИЧЕСКИХ ТКАЦКИХ  
МАШИНГОСТ  
29260—91

Размеры

(ИСО 143—77)

Textile machinery and accessories. Weft pirns for automatic looms.  
DimensionsМКС 59.120.30  
ОКП 967146

Дата введения 01.07.93

## 1. НАЗНАЧЕНИЕ И ОБЛАСТЬ ПРИМЕНЕНИЯ

Настоящий стандарт устанавливает размеры уточных шпуль для автоматических ткацких машин.

Требования настоящего стандарта являются обязательными.

## 2. ССЫЛКА

ГОСТ 29261—91 (ИСО 1131—76) Машины текстильные и оборудование вспомогательное. Шпули уточные для автоматических ткацких машин. Размеры наконечника шпули

## 3. РАЗМЕРЫ

Размеры должны соответствовать указанным на чертеже и в табл. 1 и 2.



Таблица 1

мм	
<i>a</i>	25 min
<i>b</i>	4,2 ± 0,1
<i>c</i>	9,4 ± 0,25
<i>e</i>	от 2,6 до 2,8
<i>f</i>	от 0,2 до 0,5
<i>g</i>	1 min, 4 max

Таблица 2

мм			
Количество колец на шпуре	Диаметр: колец 1-го и 3-го в 3-кольцевой шпуре, колец 1-го и 4-го в 4-кольцевой шпуре $d \pm 0,2$	Диаметр торца нижнего конца шпули $d_1$ , не более	Длина шпули $l \pm 0,5$
3 или 4	24,4	21,0	160; 172; 190
	27,2	23,4	172; 190; 200; 210
	30,3	26,2	172; 190; 200; 210; 220; 230
	34,0	30,2	210; 220; 230; 240; 250; 270

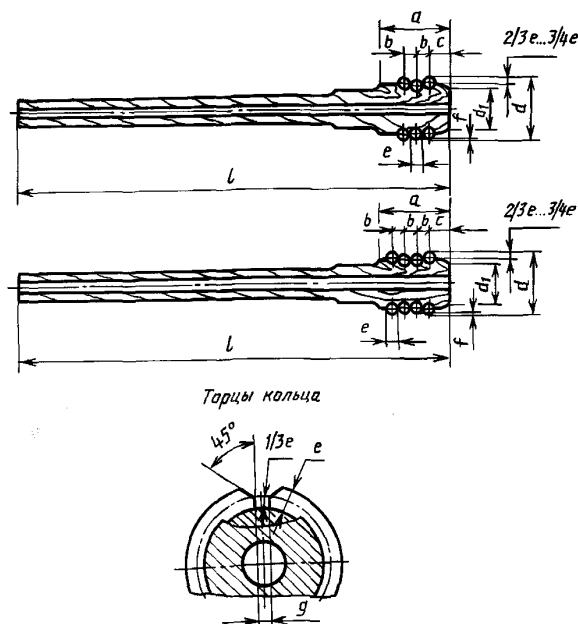
Размеры наконечника шпули приведены в ГОСТ 29261.

Размеры, относящиеся к стволу шпули и контактному шпупу, не нормируются.

**ИНФОРМАЦИОННЫЕ ДАННЫЕ**

1. ПОДГОТОВЛЕН И ВНЕСЕН Научно-техническим центром «Техоснастка»
2. УТВЕРЖДЕН И ВВЕДЕН В ДЕЙСТВИЕ Постановлением Комитета стандартизации и метрологии СССР от 29.12.91 № 2360  
Настоящий стандарт подготовлен методом прямого применения международного стандарта ИСО 143—77 «Машины текстильные и оборудование вспомогательное. Шпули точные для автоматических ткацких станков» и полностью ему соответствует
3. ВВЕДЕН ВПЕРВЫЕ
4. ССЫЛОЧНЫЕ НОРМАТИВНО-ТЕХНИЧЕСКИЕ ДОКУМЕНТЫ

Обозначение НТД, на который дана ссылка	Номер пункта
ГОСТ 29261—91	2, 3

5. ПЕРЕИЗДАНИЕ. Июль 2004 г.

Редактор *Л.В. Афанасенко*  
Технический редактор *Н.С. Гришанова*  
Корректор *М.И. Першина*  
Компьютерная верстка *Л.А. Круговой*

Изд. лиц. № 02354 от 14.07.2000. Сдано в набор 17.06.2004. Подписано в печать 23.07.2004. Усл. печ. л. 0,47  
Уч.-изд. л. 0,20. Тираж 51 экз. С 3003. Зак. 263.

ИПК Издательство стандартов, 107076 Москва, Колодезный пер., 14.  
<http://www.standards.ru> e-mail: [info@standards.ru](mailto:info@standards.ru)  
Набрано и отпечатано в ИПК Издательство стандартов.