

<p>СССР</p>	<p>СТРОИТЕЛЬНЫЙ КАТАЛОГ ЧАСТЬ 3 ТИПОВАЯ ДОКУМЕНТАЦИЯ НА КОНСТРУКЦИИ, ИЗДЕЛИЯ И УЗЛЫ ЗДАНИЙ И СООРУЖЕНИЙ</p>	<p>СТРОИТЕЛЬНЫЕ КОНСТРУКЦИИ И ИЗДЕЛИЯ З.501.2-140 У.ДК 624.21.093</p>
<p>ЦИТП</p>	<p>ПРОЛЕТНЫЕ СТРОЕНИЯ ИНВЕНТАРНЫЕ МЕТАЛЛИЧЕСКИЕ ДЛИНОЙ 12 И 18 М ИЗ ПРОКАТНЫХ И СВАРНЫХ БАЛОК ДЛЯ ЖЕЛЕЗНОДОРОЖНЫХ МОСТОВ ПОД КОЛЕЮ 750 ММ (С ВАРИАНТОМ В СЕВЕРНОМ ИСПОЛНЕНИИ)</p>	<p>FLCB</p>
<p>ДЕКАБРЬ 1985</p>		<p>На 2-х листах На 3-х страницах Страница 1</p>

ПРОЛЕТНЫЕ СТРОЕНИЯ ИЗ ПРОКАТНЫХ БАЛОК

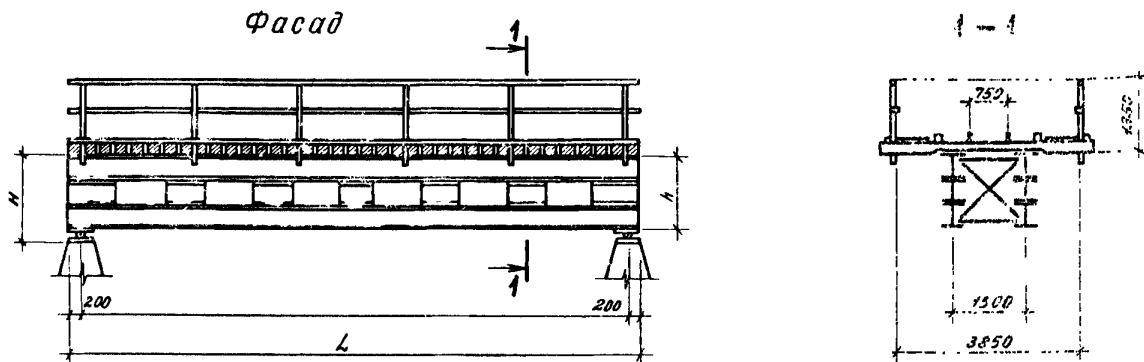

ПРОЛЕТНЫЕ СТРОЕНИЯ ИЗ СВАРНЫХ БАЛОК

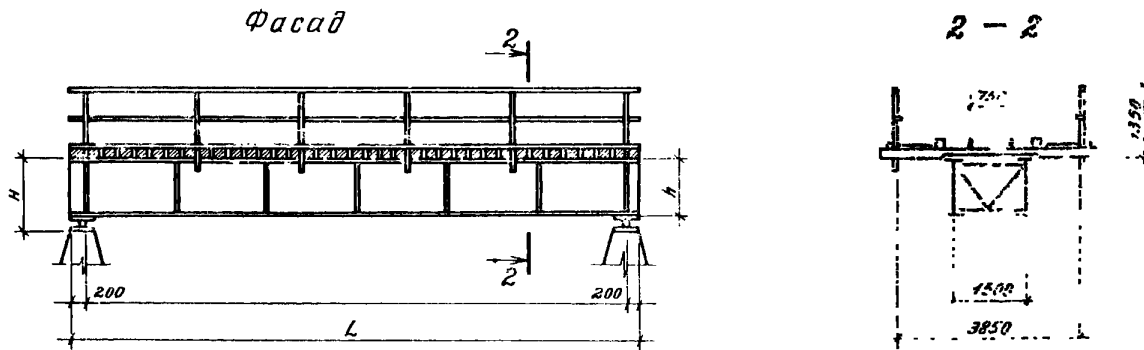

D1AA ТЕХНИЧЕСКАЯ ХАРАКТЕРИСТИКА

Настоящий выпуск содержит рабочие чертежи металлических пролетных строений длиной 12 и 18 м с ездой поверху и верхнего строения мостового полотна из дерева.

Пролетные строения решены в виде двух главных балок, расположенных на расстоянии 1500 мм и соединенных решетчатыми поперечными диафрагмами и горизонтальными фермами.

Основные несущие конструкции выполнены в трех вариантах: из прокатных двутавров по ГОСТ 8239-72^ж в обычном исполнении из углеродистой стали марки 16Д по ГОСТ 6713-75^ж, составленных по вертикали и соединенных шпонками; из сварных двутавров в северном исполнении из низколегированной конструкционной стали для мостостроения марки 15ХСНД-2 по ГОСТ 6713^ж — из сварных двутавров в обычном исполнении из низколегированной конструкционной стали для мостостроения марки 15ХСНД по ГОСТ 6713-75^ж.

ПРОЛЕТНЫЕ СТРОЕНИЯ ИНВЕНТАРНЫЕ МЕТАЛЛИЧЕСКИЕ ДЛИНОЙ 12 И 18 М ИЗ ПРОКАТНЫХ И СВАРНЫХ БАЛОК ДЛЯ ЖЕЛЕЗНОДОРОЖНЫХ МОСТОВ ПОД КОЛЕЮ 750 ММ (С ВАРИАНТОМ В СЕВЕРНОМ ИСПОЛНЕНИИ)

СТРОИТЕЛЬНЫЕ
КОНСТРУКЦИИ И
ИЗДЕЛИЯ
3.501.2-140

Лист I
Страница 2

Все заводские соединения - сварные. Все монтажные соединения - на болтах нормальной точности М22 (из стали марки Ст30 по ГОСТ 1950-74** - в обычном исполнении и стали марки 09Г2-6 по ГОСТ 19281-73 - в северном исполнении) с поставкой контргаек.

Опорные части тангенциальные сварные из стали марки 15ХСНД по ГОСТ 6713-75* - в случае прокатных балок и стали марки 15ХСНД-2 по ГОСТ 6713-75* - в случае сварных балок.

Мостовое полотно выполняется из брусьев 200x240 мм по ГОСТ 8486-66**. Крепление мостовых брусьев к верхним поясам балок осуществляется с помощью специальных лапчатых болтов. Металлоизделия для скрепления деревянных элементов - из стали марки ВСтЗсп4 по ГОСТ 380-71*.

№ п/п	Варианты пролетных строений	Показатели, мм			Расход						Масса металлоконструкций, т
					Металлические пролетные строения			Мостовое полотно			
		L	H	h	Сталь по ГОСТ 6713-75*, т			Метизн, т	Пылевый лес, м ³	Гвозди и метизн, кг	
					16Д	15ХСНД	15ХСНД-2				
1.	из прокатных двутавров	12000	1490	1350	5,750	0,244	-	0,641	7,300	124,00	5,994
2.	в обычном исполнении	18000	1790	1650	11,338	0,260	-	1,247	11,510	205,00	17,598
3.	из сварных двутавров	12000	1152	1012	-	0,895	4,659	0,533	7,300	124,34	5,534
4.	в северном исполнении	18000	1552	1412	-	1,177	9,288	0,869	11,510	205,00	10,535
5.	из сварных двутавров	12000	1152	1012	-	5,300	0,244	0,533	7,300	124,34	5,534
6.	в обычном исполнении	18000	1552	1412	-	10,205	0,260	0,869	11,510	205,00	10,535

С2ВА УКАЗАНИЯ ПО ПРИМЕНЕНИЮ

Пролетные строения предназначены для мостовых переходов лесовозных железных дорог узкой колеи через овраги и средние водотоки.

Металлические конструкции разработаны из условий изготовления их на специализированных заводах.

Необходима очистка, грунтовка и окраска стальных конструкций.

Транспортировка пролетных строений к месту строительства моста осуществляется поочередно (при максимальной длине блока 12 м) автомобилем или железнодорожным транспортом.

Монтаж конструкций должен производиться по специально разработанному для конкретных условий строительства проекту производства работ.

УЗСВ СКОРОСТНОЙ НАПОР ВЕТРА - $\frac{100 \text{ кгс/м}^2}{0,96 \text{ кПа}}$

УЗСА ВРЕМЕННАЯ НАГРУЗКА - Л4 - от подвижного состава, $\frac{300 \text{ кгс/м}^2}{2,94 \text{ кПа}}$ - от толпы на тротуарах

ПРОЛЕТНЫЕ СТРОЕНИЯ ИНВЕНТАРНЫЕ МЕТАЛЛИЧЕСКИЕ ДЛИНОЙ 12 И 18 М ИЗ ПРОКАТЫХ И СВАРНЫХ БАЛОК ДЛЯ ЖЕЛЕЗНОДОРОЖНЫХ МОСТОВ ПОД КОЛЕЮ 750 ММ (С ВАРИАНТОМ В СЕВЕРНОМ ИСПОЛНЕНИИ)	СТРОИТЕЛЬНЫЕ КОНСТРУКЦИИ И ИЗДЕЛИЯ 3.50I.2-I40	Лист 2 Страница 3
<p>N1BD РАСЧЕТНАЯ ТЕМПЕРАТУРА НАРУЖНОГО ВОЗДУХА— - минус 40°С в обычном исполнении, - минус 50°С в северном исполнении</p> <p>G2DD КЛИМАТИЧЕСКИЙ РАЙОН И ПОДРАЙОН СССР - - II, I3</p>		
<p style="text-align: center;">ДОПОЛНИТЕЛЬНЫЕ ДАННЫЕ</p> <p>На проезжей части предусматривается возможность устройства площадки-убежища, служащей также для размещения противопожарного инвентаря.</p> <p>Конструктивные решения настила тротуаров, охранного бруса, перильных ограждений приняты с использованием серии 3.50I-60 выпуск 2 "Деревянные мосты для лесовозных дорог с колеей 750 мм".</p> <p>Пролетные строения по данной серии устанавливаются на опоры индивидуальной проектировки.</p> <p>Другие действующие типовые конструкции металлических пролетных строений мостов УЖД отсутствуют.</p>		
B7EA СОСТАВ ПРОЕКТНОЙ ДОКУМЕНТАЦИИ	<p>Выпуск I. Пролетные строения</p> <p>Объем проектных материалов, приведенных к формату А4, - 152 форматки</p>	
B7BA АВТОР ПРОЕКТА	<p>Государственный проектный институт Ленпроектстальконструкция, 190000, Ленинград, пр.Майорова, 1/12</p>	
B7HA УТВЕРЖДЕНИЕ	<p>Утверждены Министерством лесной, целлюлозно-бумажной и дерево-обрабатывающей промышленности СССР 14.12.83, протокол № 130</p> <p>Введены в действие Гипролестрансом с 01.08.85 приказом от 28.05.85 №12</p> <p>Срок действия -1988г.</p>	
B7KA ПОСТАВЩИК	<p>Новосибирский филиал ЦИТП 630051, Новосибирск, 51, пр.Дзержинского, 81/2</p>	
<p style="text-align: right;">Инв.№ Катал.л.№ 05229I</p>		