

СК-2	СТРОИТЕЛЬНЫЙ КАТАЛОГ ЧАСТЬ 2 ТИПОВЫЕ ПРОЕКТЫ ПРЕДПРИЯТИЙ, ЗДАНИЙ И СООРУЖЕНИЙ	ТИПОВОЙ ПРОЕКТ 902-I-128.88
ОАО «ЦПП»	КОМПЛЕКТНО-БЛОЧНАЯ МАЛОГАБАРИТНАЯ КАНАЛИЗАЦИОННАЯ НАСОСНАЯ УСТАНОВКА С НАСОСАМИ 1В20/5-16/5 ПРОИЗВОДИТЕЛЬНОСТЬЮ 16 м ³ /ч ГЛУБИНОЙ ПОДВОДЯЩЕГО КОЛЛЕКТОРА 3,0 м	УДК 628.12
МАЙ 1988		На 2 листах На 3 страницах Страница I

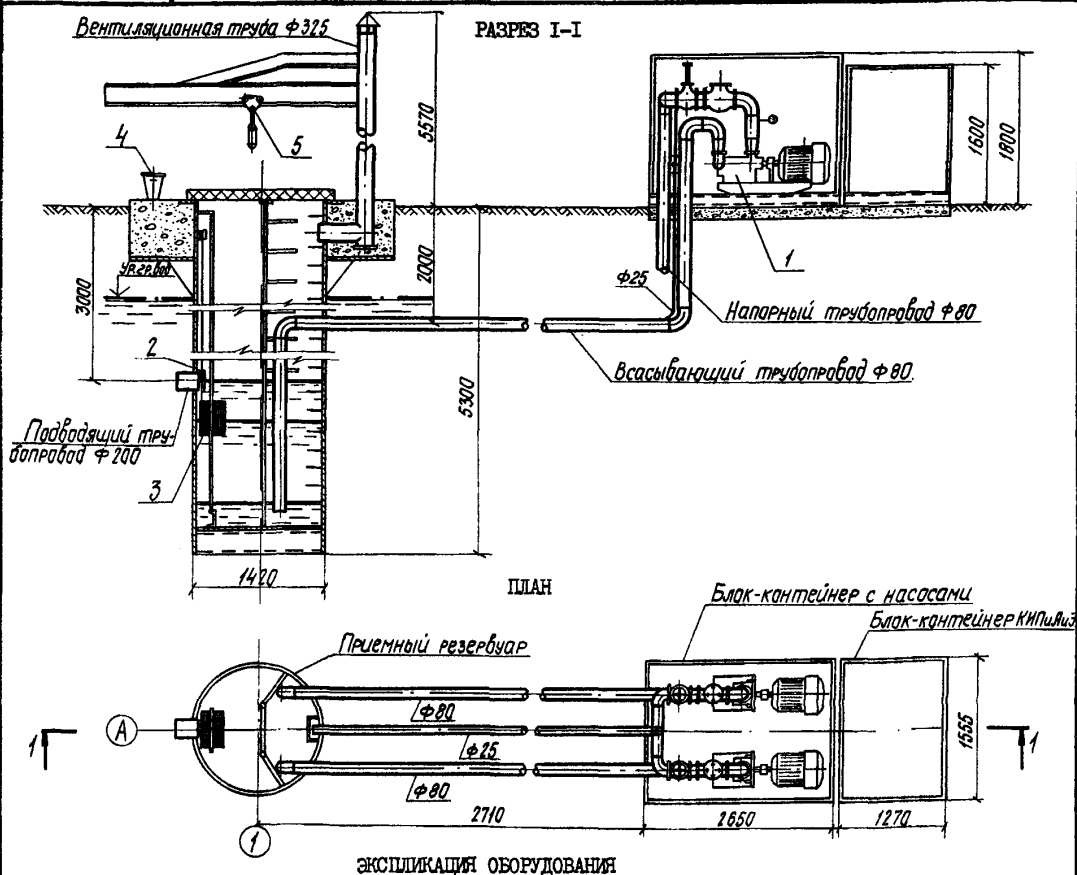

Поз.	Наименование и марка	Кол.	Поз.	Наименование и марка	Кол.
I	Электронасосный одновинтовой агрегат 1В 20/5-16/5, подача 16,0 м ³ /ч с электродвигателем ВА041-4 мощностью 4,0 кВт, частота вращения 1500 об/мин.	2	4	Контейнер для отбросов	I
2	Решетка-заслонка	I	5	Грузоподъемное устройство-стрела с ручной талью Q = 1,0 т	I
3	Решетка-контейнер	I			

КОМПЛЕКТНО-БЛОЧНАЯ МАЛОГАБАРИТНАЯ КАНАЛИЗАЦИОННАЯ НАСОСНАЯ УСТАНОВКА С НАСОСАМИ 1Б20/5-16/5 ПРОИЗВОДИТЕЛЬНОСТЬЮ 16м ³ /ч ГЛУБИНОЙ ПОДВОДЯЩЕГО КОЛЛЕКТОРА 3,0 м	ТИПОВОЙ ПРОЕКТ 902-Г-128.88	Лист I Страница 2
Д11А ТЕХНИЧЕСКАЯ ХАРАКТЕРИСТИКА		
<p>Малогабаритная канализационная насосная установка является изделием полной заводской готовности, предназначена для перекачки условно чистых хозяйственно-бытовых стоков, а также для перекачки производственных невзрывоопасных вод, имеющих нейтральную или слабощелочную реакцию, и состоит из отдельных блоков (приемного резервуара, блок-контейнера КИИ и А и Э), которые поставляются на строительную площадку для монтажа. Подземная часть блока приемного резервуара выполнена из стальной трубы 1430 мм.</p>		
<p>Емкость приемного резервуара 3,1 м³, что соответствует двенадцатиминутной производительности насоса. Работа насосов автоматизирована. Управление насосами осуществляется с помощью блок-контейнера КИИ и А и Э, устанавливаемого на отдельном фундаменте.</p>		
<p>В приемном резервуаре предусмотрена установка решетки-контейнера с прозорами 20 мм для задержания отбросов. Задержанные отбросы вывозятся на дальнейшую переработку или свалку.</p>		
<p>Вентиляция приемного резервуара естественная, отопление не предусматривается. Отопление блок-контейнера с насосами и блок-контейнера КИИ и А и Э - водяное.</p>		
<p>Для обслуживания при эксплуатации приемного резервуара, монтаже и демонтаже оборудования, блок-контейнера КИИ и А и Э проектом предусматривается поворотное грузоподъемное устройство с ручной талью Q = 1,0 т.</p>		
<p>Малогабаритная канализационная насосная установка имеет несколько модификаций в зависимости от расположения уровня грунтовых вод и температуры наружного воздуха.</p>		
<p>Завод-изготовитель - сборочно-комплектовочные предприятия Миннефтегазстрой.</p>		
Д28А СТРОИТЕЛЬНЫЕ КОНСТРУКЦИИ И ИЗДЕЛИЯ	Н5УА ОТДЕЛКА ВНУТРЕННЯЯ	
Приемный резервуар - металлический ϕ 1420 мм	В качестве противокоррозийной защиты металлоконструкции покрываются двумя слоями эмали ХС-ОПО ГОСТ 9355-81 и пятью слоями эмали ХВ-И120 ТУ6-10 1227-77	
Блок-контейнер с насосами - металлический индивидуального изготовления	С36А ИНЖЕНЕРНОЕ ОБОРУДОВАНИЕ	
Блок-контейнер КИИ и А и Э - индивидуального изготовления	Отопление - блок-контейнера с насосами и блок-контейнера КИИ и А и Э - водяное, теплоноситель вода с параметрами 95 °-70 °С или 150 °-70 °С	
Лестница - скобы ходовые металлические	Вентиляция - приемного резервуара естественная, обеспечивается вентиляционной опорной трубой с флюгаркой	
Вентиляционная труба - металлическая индивидуального изготовления ϕ 325 мм	Электроснабжение - предусматривается по двум линиям напряжением 380/220 В с ручным переключением на резервное питание	
Наибольшая масса монтажного элемента (приемный резервуар) - 3,4 т	Грузоподъемное устройство - стрела с ручной талью Q = 1,0 т	
Д30В СКОРОСТНОЙ НАПОР ВЕТРА - $\frac{48 \text{ кгс/м}^2}{0,48 \text{ кПа}}$	Д3ВБ ВЕС СНЕГОВОГО ПОКРОВА - $\frac{200 \text{ кгс/м}^2}{2,00 \text{ кПа}}$	
Д2С0 СТЕПЕНЬ ОГНЕСТОЙКОСТИ - IIIa	Д2ЕЕ ИНЖЕНЕРНО-ГЕОЛОГИЧЕСКИЕ УСЛОВИЯ - обычные	
Д1ВД РАСЧЕТНАЯ ТЕМПЕРАТУРА - минус 30 °С минус 40 °С минус 50 °С		

КОМПЛЕКТНО-БЛОЧНАЯ МАЛОГАБАРИТНАЯ КАНАЛИЗАЦИОННАЯ НАСОСНАЯ УСТАНОВКА С НАСОСАМИ I В 20/5-16/5 ПРОИЗВОДИТЕЛЬНОСТЬЮ 16 м ³ /ч ГЛУБИНОЙ ПОДВОДЯЩЕГО КОЛЛЕКТОРА 3,0 м				ТИПОВОЙ ПРОЕКТ 902-I-128.88		Лист Страница 3	
Наименование		Всего	Удельный показатель	Наименование		Всего	Удельный показатель
VIIA	СТОИМОСТЬ			V1KA	РАСХОДЫ		
V11B	Общая сметная стоимость	тыс. руб.	6,25	-	V1KB	Расход строительных материалов	
	в том числе:						
V11O	оборудования	то же	1,27			Сталь, приведенная к классу Ст 3	т 2,435 -
V11C	строительно-монтажных работ	"	4,98			То же, на расчетный показатель	" - 0,152
	в том числе:					Цемент, приведенный к марке 400	м ³ 0,360 -
	на заводе-изготовителе	"	3,91			То же, на расчетный показатель	то же - 0,023
	на стройплощадке	"	1,07	V4KA	ЭКСПЛУАТАЦИОННЫЕ ПОКАЗАТЕЛИ		
V11R	Стоимость строительно-монтажных работ на I м ³ строительного объема	руб.	-	594,98	V4KN	Расход тепла на отопление	ккал/ч 1688 -
							кВт 1,96
V11V	Стоимость общая на расчетный показатель	то же	-	390,63	V4KK	Потребная электрическая мощность	кВт 5,62 -
V11A	ТРУДОЕМКОСТЬ					ТЕХНИЧЕСКИЕ ХАРАКТЕРИСТИКИ	
V11F	Построечные трудовые затраты	чел.дн.	95,30		G3NB	Объем строительный	м ³ 8,37 -
	в том числе:					Полезная емкость	то же 3,1 -
	на заводе-изготовителе	то же	57,18			Полезная емкость на расчетный показатель	" - 0,194
	на стройплощадке	"	38,12				
V11V	То же на расчетный показатель	"	-	5,956			
ДОПОЛНИТЕЛЬНЫЕ ДАННЫЕ							
Основные показатели приведены для температуры наружного воздуха минус 30 °С и глубины подводящего коллектора 3,0 м.							
За расчетный показатель принят I м ³ /ч перекачиваемых стоков (всего 16 единиц)							
Сметные стоимости приведены в ценах 1984 г.							
Проект разработан взамен типового проекта 402-22-4Iс.83							
В7EA СОСТАВ ПРОЕКТНОЙ ДОКУМЕНТАЦИИ							
Альбом I	Пояснительная записка, технологическая часть, автоматика, архитектурно-строительная часть, отопление и вентиляция, электротехническая часть						
Альбом II	Спецификации оборудования						
Альбом III	Ведомость потребности материалов						
Альбом IV	Задание заводу-изготовителю на шт автоматике						
Альбом V	Сметы						
Объем проектных материалов, приведенных к формату А4 - 237 форматок.							
В7BA	АВТОР ПРОЕКТА	СПКБ "Проектнефтегазспецмонтаж" 105264, г.Москва, 10-ая Парковая, д. 20					
В7BA	УТВЕРЖДЕНИЕ	Утвержден и введен в действие Миннефтегазстроем приказ от 13 января 1988 г. № 13					
В7КА	ПОСТАВЩИК	ВНИИПКспецконструкция, 105264, Москва, ул. Верхняя Первомайская, 32					

Катал. л. №060897