

<b>СК-2</b>	<b>СТРОИТЕЛЬНЫЙ КАТАЛОГ</b> Часть 2 ТИПОВЫЕ ПРОЕКТЫ ПРЕДПРИЯТИЯ, ЗДАНИЯ И СООРУЖЕНИЯ	902-I-152.88
	<b>ОАО «ЦПП»</b>	КАНАЛИЗАЦИОННАЯ НАСОСНАЯ СТАНЦИЯ ПРОИЗВОДИТЕЛЬНОСТЬЮ 800-1400 м <sup>3</sup> /ч, НАПОРОМ 80 м ПРИ ГЛУБИНЕ ЗАЛОЖЕНИЯ ПОДВОДЯЩЕГО КОЛЛЕКТОРА 7,0 м (СБОРНО-МОНОЛИТНЫЙ ВАРИАНТ)
<b>МАРТ 1989</b>	ТИПОВОЙ ПРОЕКТ	№ 7 страниц Страница 1

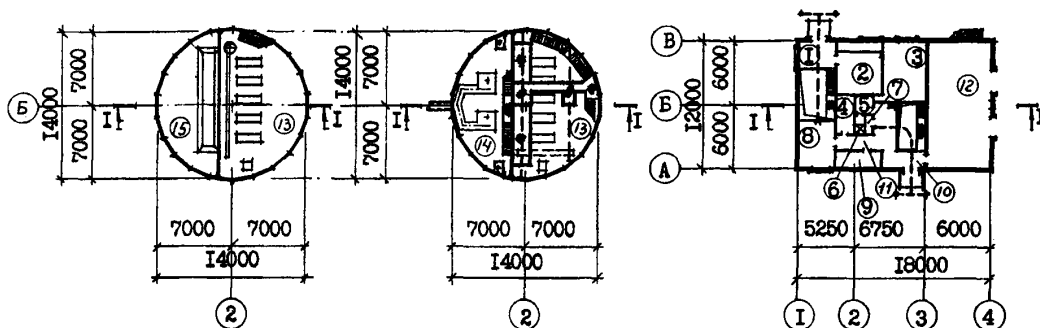
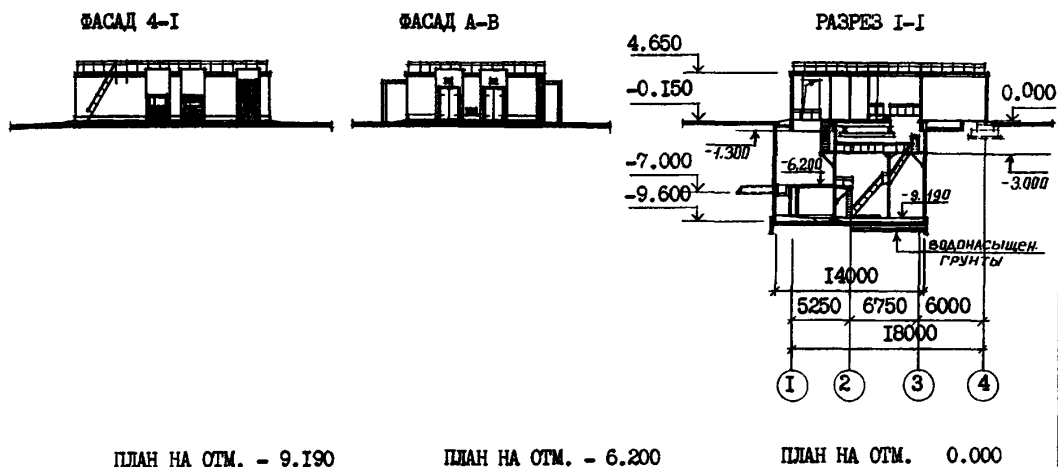

**ЭКСПЛИКАЦИЯ ПОМЕЩЕНИЙ**

Но-мер	Наименование	Площадь м <sup>2</sup>	Но-мер	Наименование	Площадь м <sup>2</sup>
1	Монтажная площадка помещения		8	Мастерская	15,2
	решеток	8,5	9	Тепловой ввод	6,5
2	Венткамера	21,1	10	Монтажная площадка машзала	14,6
3	Место щитов управления	22,3	11	Коридор	5,4
4	Кладовая	6,3	12	КТП	67,5
5	Тамбур	3,1	13	Машзал	94,6
6	Душевая	1,7	14	Помещение решеток	56,6
7	Санузел	1,8	15	Приемный резервуар	56,6

КАНАЛИЗАЦИОННАЯ НАСОСНАЯ СТАНЦИЯ ПРОИЗВОДИТЕЛЬНОСТЬЮ  
800-1400 м<sup>3</sup>/ч, НАПОРОМ 80 м ПРИ ГЛУБИНЕ ЗАЛОЖЕНИЯ  
ПОДВОДЯЩЕГО КОЛЛЕКТОРА 7,0 м (СБОРНО-МОНОЛИТНЫЙ ВАРИАНТ)

ТИПОВОЙ ПРОЕКТ  
902-1-152.88

Страница 2

ПЛАН РАЗМЕЩЕНИЯ ТЕХНОЛОГИЧЕСКОГО ОБОРУДОВАНИЯ

ПЛАН НА ОТМ. -9.190

ПЛАН НА ОТМ. -6.200

ПЛАН НА ОТМ. 0.000

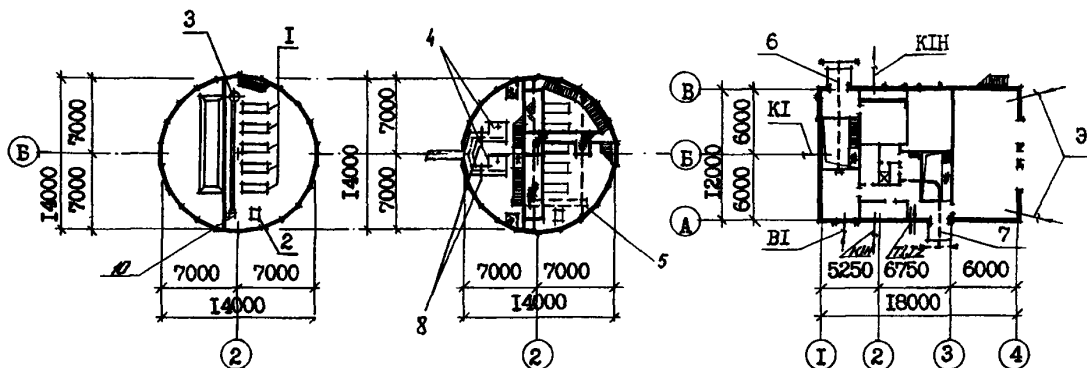

ЭКСПЛИКАЦИЯ ОБОРУДОВАНИЯ

Поз	Наименование и марка	Колич.	Поз	Наименование и марка	Колич.
1	Насос марки СМ200-150-500	5		Таль электрическая г/п I т	
2	Насос вихревой НК 5/24	2		ТЭ100-52120-00 (для Нк=7,0 м)	I
3	Насос "ТНОМ" 25-20	2	7	Таль электрическая г/п 2 т	
4	Решетка-дробилка КРД 40М	2		ТЭ 200-52120-00	I
5	Кран ручной г/п 2 т	2	8	Затвор шитовой ЭШ-Р-900x900	2
6	Таль ручная г/п I т (для Нк= 4,0; 5,5 м) или	I	9	Ремонтная решетка БкН=900x800	I
			10	Бак разрыва струи вместимостью 180 л	I

Д2ВА СТРОИТЕЛЬНЫЕ КОНСТРУКЦИИ И ИЗДЕЛИЯ  
ПОДЗЕМНАЯ ЧАСТЬ

Фундаменты - монолитная железобетонная плита

Стены - панели стеновые сборные железобетонные по серии З.902.1-10, типоразмеров - 1

Перегородка - сборные железобетонные панели по серии З.902.1-10, типоразмеров - 3

Перекрытия - монолитное и сборно-монолитное железобетонные, плиты сборные ж.б. по серии З.006.1-3/83, вып.1-2 и З.006.1-2/82, вып.1-2, типоразмеров - 3

НАДЗЕМНАЯ ЧАСТЬ

Стены - кирпичные

Перегородки - кирпичные армированные

Перемишки - сборные железобетонные по серии I.0381-1, вып.1, типоразмеров - 7

Покрытие - плиты комплексные сборные железобетонные I.465.1-3/80, вып.5, ГОСТ 22701.2-77\*, типоразмеров - 3

Кровля - рулонная плоская из 4-х слоев обстойкого рубероида с защитным слоем из гравия, утеплитель - плитный пенобетон  $\gamma = 500 \text{ кг/м}^3$

Н50А ОТДЕЛКА НАРУЖНАЯ

Кладка фасадов из отборного глиняного кирпича с расшижкой швов, штукатурка, "Набрызгом" цементным раствором покола и карниза, окраска подоконных простенков полимерцементной краской

ВНУТРЕННЯЯ

Штукатурка, известковая побелка, клеевая, масляная и поливинилацетатная окраска, облицовка глазурированной плиткой

С3ГА ИНЖЕНЕРНОЕ ОБОРУДОВАНИЕ

Водопровод - хозяйственно-питьевой от наружных сетей, напор на вводе 10 м  
Расчетный расход воды на хозяйственно-питьевые нужды - 0,3 л/с, на производственные нужды - 3,3 л/с

КАНАЛИЗАЦИОННАЯ НАСОСНАЯ СТАНЦИЯ ПРОИЗВОДИТЕЛЬНОСТЬЮ 800-1400 м <sup>3</sup> /ч, НАПОРОМ 80 м ПРИ ГЛУБИНЕ ЗАЛОЖЕНИЯ ПОДВОДЯЩЕГО КОЛЛЕКТОРА 7,0 м (СБОРНО-МОНОЛИТНЫЙ ВАРИАНТ)		ТИПОВОЙ ПРОЕКТ 902-Г-152.88		Страница 3	
<p>Лестницы - стальные по серии I.450.3-3, вып. I, 0 типоразмеров - 3            Полы - бетонные, цементные, мозаичные, из керамических плиток и линолеума            Окна - деревянные по ГОСТ 12506-81, типоразмеров - I            Двери - деревянные по ГОСТ 6629-74<sup>ж</sup>, типоразмеров - 2, индивидуальные, типоразмеров - I            Наибольшая масса монтажного элемента (стенная панель) - I2,9 т</p>		<p>Канализация - хозяйственно-бытовая: в приемный резервуар канализационной насосной станции            Отопление - водяное, теплоноситель - вода 150+70°C от наружной тепловой сети            Вентиляция - приточно-вытяжная с механическим побуждением и естественная            Электрообеспечение - от низковольтных сетей напряжением 380/220В            Электроосвещение - лампы накаливания</p>			
J30B	НОРМАТИВНОЕ ЗНАЧЕНИЕ ВЕТРОВОГО ДАВЛЕНИЯ - 23 кгс/см <sup>2</sup> 0,23 кПа	J31B	НОРМАТИВНОЕ ЗНАЧЕНИЕ ВЕСА СНЕГОВОГО ПОКРОВА - 100 кгс/м <sup>2</sup> I,0 кПа		
R200	СТЕПЕНЬ ОГНЕСТОЙКОСТИ - вторая				
N1BD	РАСЧЕТНАЯ ТЕМПЕРАТУРА НАРУЖНОГО ВОЗДУХА - минус 30°C	G2EE	ИНЖЕНЕРНО-ГЕОЛОГИЧЕСКИЕ УСЛОВИЯ - обычные и для водонасыщенных грунтов		
G2DD	КЛИМАТИЧЕСКИЕ ПОДРАЙОНЫ СССР - IВ, IВ				
G3DT	ТЕХНОЛОГИЧЕСКИЙ ПРОЦЕСС				
<p>Канализационная насосная станция предназначена для перекачки хозяйственно-бытовых и близких к ним по составу производственных сточных вод, имеющих нейтральную или слабо-щелочную реакцию. Насосная станция запроектирована без постоянно обслуживающего персонала. Канализационная насосная станция может располагаться как на территории промышленной площадки, так и на самостоятельной площадке, в населенном пункте и вне его. В машинном зале насосной станции устанавливаются пять насосов марки СМ200-150-500 (3 рабочих, 2 резервных), насос КК 5/24 (I рабочий, I резервный), насос дренажный "ГНОМ" 25-20 (I рабочий, I резервный). Помещение решеток разработано с установкой двух решеток-дробилок КРД 40М (I рабочая, I резервная). Для монтажа и демонтажа оборудования предусмотрено подъемно-транспортное оборудование.</p>					
G3BD	ПРОИЗВОДИТЕЛЬНАЯ ПРОГРАММА				
Производительность 800-1400 м <sup>3</sup> /ч					
ДОПОЛНИТЕЛЬНЫЕ ДАННЫЕ					
Расчетный показатель - I м <sup>3</sup> /ч (всего расчетных единиц II50)					
Сметы составлены в ценах и нормах 1984 г.					
Показатели технико-экономических данных приведены в числителе для сухих грунтов, в знаменателе - для мокрых.					

КАНАЛИЗАЦИОННАЯ НАСОСНАЯ СТАНЦИЯ ПРОИЗВОДИТЕЛЬНОСТЬЮ  
800-1400 м<sup>3</sup>/ч, НАПОРОМ 80 м ПРИ ГЛУБИНЕ ЗАЛОЖЕНИЯ  
ПОДВОДЯЩЕГО КОЛЛЕКТОРА 7,0 м (СБОРНО-МОНОЛИТНЫЙ ВАРИАНТ)

ТИПОВОЙ ПРОЕКТ  
902-1-152.88

Страница 4

VIMA

ТЕХНИКО-ЭКОНОМИЧЕСКИЕ ДАННЫЕ И ПОКАЗАТЕЛИ

	Наименование показателей	Код	Типовая проектная документация			Примечание			
			Всего	Удельные показатели					
				на 1 м <sup>3</sup> общей площади на 1 м <sup>3</sup> строительного объема	на расчетную емкость		на 1 млн. руб. СМР		
G3DB	Мощность предприятия	Единица мощности	EA05	м <sup>3</sup> /ч					
		в натуральном выражении	EA07	тыс. м <sup>3</sup>					
	в оптовых ценах, тыс. руб.		EA08						
		Мощность	ЕП06	II150					
	в натуральном выражении		ЕП09	7600					
		в оптовых ценах, тыс. руб.	ЕП10						
	Производственные программы		Затраты производства (себестоимость), тыс. руб. (удельные показатели на 1 руб. товарной продукции, коп.)		СП02	<u>76,87</u> <u>77,21</u>			
		Прибыль (годовая), тыс. руб. (удельные показатели на 1 руб. товарной продукции, коп.)		СП07					
		Уровень рентабельности (прибыль к себестоимости), %		СП03					
		Срок окупаемости капиталовложений (сметной стоимости), год		СП04					
Приведенные затраты, тыс. руб. (удельные показатели, руб.)		СП06	<u>97,13</u> <u>98,58</u>	<u>12,78</u> <u>12,97</u>					
Уровень механизации и автоматизации производственных процессов, %		ШТ11							
Удельный вес рабочих, занятых ручным трудом, %		ЮА62							
Трудоемкость изготовления продукции (годовая), чел.-ч.		ТР07							
Производительность труда		годовой выпуск продукции на одного работающего, тыс. руб.		ШТ06					
		то же, в натуральном выражении		ШТ07					
G3DD	Численность работающих чел.	общая	ШТ02						
		в том числе	рабочих	ШТ03					
			в наиболее многочисленную смену	ШТ04					
	количество рабочих дней в году		ШТ08	365					
	количество смен в сутки		ШТ01	3					
	продолжительность смены, ч.		ШТ09	8					
	коэффициент сменности по рабочим		ШТ05						
	коэффициент загрузки оборудования		ШТ10	0,85					
	G3OC	Технические характеристики	площадь, м <sup>2</sup>	застройки		ХП01	233,7	0,2	
	G3OB			общая		ХП02	440,3	0,38	
в том числе				подземной части		ХП03	229,0		
				встроенных (бытовых) помещений		ХП09	6,6		
				общий		ХБ01	2727,8	2,37	
G3NB	в том числе	подземной части		ХБ02	1606				
		встроенных (бытовых) помещений		ХБ03	31,7				

КАНАЛИЗАЦИОННАЯ НАСОСНАЯ СТАНЦИЯ ПРОИЗВОДИТЕЛЬНОСТЬЮ 800-1400 м<sup>3</sup>/ч, НАПОРОМ 80 м ПРИ ГЛУБИНЕ ЗАЛОЖЕНИЯ ПОДВОДЯЩЕГО КОЛЛЕКТОРА 7,0 м (СБОРНО-МОНОЛИТНЫЙ ВАРИАНТ)

ТИПОВОЙ ПРОЕКТ  
902-1-152.88

Страница 5

Наименование показателей		Код	Типовая проектная документация			Примечание				
			Всего	Удельные показатели						
				на 1 м <sup>2</sup> общей площади	на расчетную площадь		на 1 млн. руб. СМР			
VIIA	Стоимость	объект		CC01	174,12 182,41		151,41 158,62			
VIIВ		в том числе		CC02	117,09 126,38	265,99 284,76				
VIIС		строительно-монтажных работ		CC02						
VIIО		оборудования		CC03	57,03					
		объект с учетом условной привязки		CC10						
		Трудовое	нормативная трудоемкость, чел.-ч		ТРО8	19850 21710		17,26 18,88		
VIIФ			трудозатраты построчные, чел.-ч		ТРО6	15980 16831	36,29 38,23	13,90 14,64	136476 134240	
VIIКВ		Материаловместимость	Итого, т (Удельные показатели, кг)		ИИ01	123,2 128,2	279,81 291,16	107,13 111,48	1052182 1022492	
			приведенный к М400		ИИ02	140,7 145,7	319,56 330,91	122,35 126,70	1201640 1162067	
			в том числе на индустриальные изделия		ИИ03	58,8	133,55	51,13	502178 468974	
	Итого, т (Удельные показатели, кг)		ИС01	67,8 70,7	153,99 160,57	58,96 61,48	579042 563866			
	приведенная к классу А-1 и Ст3		ИС02	76,8 79,8	174,43 181,24	66,78 69,39	655906 636465			
	в том числе на индустриальные изделия		ИС03	39,1	88,8	34,0	333931 311852			
	Итого в сборе, м <sup>3</sup> в том числе		ИС04	468,8 485,5	1,06 1,10	0,41 0,42	4003,8 3872,2			
	монолитный		ИС02	269,9	0,61	0,23				
	сборный тяжелый		ИС04	286,6	0,65	0,25				
	сборный легкий		ИС05	198,9	0,45	0,17	1698,7 1586,4			
	Итого, м <sup>3</sup>		ИС01	4,43	0,01	0,004	37,8 35,3			
	приведенные к круглому лесу		ИС02	6,39	0,01	0,005	54,6 51,0			
	Кирпич, тыс. шт.		ИС01	60,95	0,14	0,053	520,5 486,1			
	Стекло строительное, м <sup>2</sup>		ИС01							
	Абестоцемент, м <sup>2</sup>		ИС02							
	Рулонные кровельные и гидроизоляционные материалы, м <sup>2</sup>		ИС03	1187	2,70	1,03	10137,5 9467,2			
	Трубы шпальтасовые		ИС04	137,5	0,31	0,12	1174,3 1096,7			
			ИС05	0,069	0,0002	0,0001	0,59 0,55			
	Трубы стеклянные, м		ИС06							
VIIЛН	Ресурсы на производство и эксплуатацию зданий		холодной	расчетный		ЭВ13	224,75	0,51	0,2	
						ЭВ11	3,6	0,008	0,003	
				годовой, м <sup>2</sup>		ЭВ14	82033,8	186,31	71,33	
						ЭВ23				
			горячей	расчетный		ЭВ21				
				ЭВ24						
		годовой, м <sup>2</sup>								

КАНАЛИЗАЦИОННАЯ НАСОСНАЯ СТАНЦИЯ ПРОИЗВОДИТЕЛЬНОСТЬЮ  
800-1400 м<sup>3</sup>/ч, НАПОРОМ 80 м ПРИ ГЛУБИНЕ ЗАЛОЖЕНИЯ  
ПОДВОДЯЩЕГО КОЛЛЕКТОРА 7,0 м (СБОРНО-МОНОЛИТНЫЙ ВАРИАНТ)

ТИПОВОЙ ПРОЕКТ  
902-I-152.88

Страница 6

	Наименование показателей	Код	Типовая проектная документация				Примечание		
			Всего	Удельные показатели					
				на 1 м <sup>3</sup> общей площади	на расчетную емкость	на 1 млн. руб. СМР			
VI LS	Расход пара	расчетный, кг/ч	ПС09						
		годовой, т	ПС07						
VI LA	Расход сжатого воздуха	расчетный, м <sup>3</sup> /ч	ЭС02						
		годовой, м <sup>3</sup>	ЭС03						
VI LN	всего	расчетный,	кВт	ЭТ01	146940	333,7	127,77		
			ккал/ч	ЭТ14	126200	286,62	109,74		
		годовой, (удельные показатели, ГДж)	ГДж	ЭТ21	62,5	0,14	0,05		
			Гкал	ЭТ25	261,4				
		на отопление	расчетный,	кВт	ЭТ02	18140	41,2	15,77	
				ккал/ч	ЭТ15	15600	35,43	13,57	
	годовой, (удельные показатели, ГДж)		ГДж	ЭТ22	13,1	0,03	0,01		
			Гкал	ЭТ26	54,8				
	в том числе на вентиляцию	расчетный,	кВт	ЭТ03	110200	250,28	95,83		
			ккал/ч	ЭТ16	94600	214,85	82,26		
		годовой, (удельные показатели, ГДж)	ГДж	ЭТ23	39,9	0,09	0,03		
			Гкал	ЭТ27	167				
на горячее водоснабжение	расчетный,	кВт	ЭТ04	18600	42,24	16,17			
		ккал/ч	ЭТ17	16000	36,34	13,91			
	годовой, (удельные показатели, ГДж)	ГДж	ЭТ24	9,5	0,02	0,01			
		Гкал	ЭТ28	39,6					
VI LI	Канализационные стоки, расчетный, м <sup>3</sup> /сут.		ЭК01	0,135	0,0003	0,0001			
VI LJ	Расход газа	расчетный, м <sup>3</sup> /ч	ЭГ01						
		годовой, м <sup>3</sup>	ЭГ02						
VI LL	Расход электроэнергии, годовой, МВт·ч (удельные показатели, кВт·ч)		ПС08	3,06	6,95	2,66			
VI LK	Потребная электрическая мощность, кВт		ЭМ01	575		0,5			
VI LV	Продолжительность строительства, мес.		ПС01	<u>11,05</u> 11,6					

КАНАЛИЗАЦИОННАЯ НАСОСНАЯ СТАНЦИЯ ПРОИЗВОДИТЕЛЬНОСТЬЮ  
800-1400 м<sup>3</sup>/ч, НАПОРОМ 80 м ПРИ ГЛУБИНЕ ЗАЛОЖЕНИЯ ПОДВО-  
ДЯЩЕГО КОЛЛЕКТОРА 7,0 м (СВЕРНО-МОНОЛИТНЫЙ ВАРИАНТ)

ТИПОВОЙ ПРОЕКТ  
902-I-152.88

Страница 7

ВУКА	СОСТАВ ПРОЕКТНОЙ ДОКУМЕНТАЦИИ	
Альбом I (из тп 902-I-148.88)	ИЗ	Пояснительная записка
Альбом 2 (из тп 902-I-148.88)	ТХ ВК ОВ	Технология производства Внутренний водопровод и канализация Отопление и вентиляция
Альбом 3 (из тп 902-I-148.88)	АР КМ1 КМ1	1. Надземная часть. 2. Общие чертежи Архитектурные решения Конструкции железобетонные Конструкции металлические
Альбом 4 (из тп 902-I-148.88)	ИИПИ АРИ	Издания Издания
Альбом 5	КМ2 КМ2 КМ2И	Подземная часть Конструкции железобетонные Конструкции металлические Издания
Альбом 6 (из тп 902-I-148.88)	ЭМ1 АТХ1	Решение с регулируемым электроприводом Силовое электрооборудование Технологический контроль
Альбом 7 (из тп 902-I-148.88)	ЭМ1 АТХ1	Задание заводам-изготовителям Решение с регулируемым электроприводом Силовое электрооборудование Технологический контроль
Альбом 8 (из тп 902-I-148.88)	ЭМ2 АТХ2	Решение без регулируемого электропривода Силовое электрооборудование Технологический контроль
Альбом 9 (из тп 902-I-148.88)	ЭМ2 АТХ2	Задание заводам-изготовителям Решение без регулируемого электропривода Силовое электрооборудование Технологический контроль
Альбом 10 (из тп 902-I-148.88)	Н	Нестандартизированное оборудование
Альбом 11 (из тп 902-I-148.88)	СО	Спецификации оборудования
Альбом 12	ВМ	Ведомости потребности в материалах
Альбом 13 (из тп 902-I-148.88)	С	Сметы. Общая часть
Альбом 14	С	Сметы. Подземная часть

Примененные типовые материалы:

Серия 7.902-4 Бак разрыва струи вместимостью 180 л.

Объем проектных материалов, приведенных к формату А4- 370 форматок.

В7ВА АВТОР ПРОЕКТА Институт "Харьковский Водоканалпроект", 310072, г. Харьков,  
ул. Тобольская, 42а

В7НА УТВЕРЖДЕНИЕ Утвержден  
Госстроем СССР протокол от 8.07.86 № 20.  
Введен в действие В/О "Совводоканалпроект" приказ №298 от 15.09.88г.

В7КА ПОСТАВЩИК ОАО «ЦПП», 127238, Москва, Дмитровское ш., 46, к. 2